









TEKA SANITARY SYSTEMS	4
BEVEZETŐ / INTRODUCTION	5
TERVEZŐINK, SZAKÉRTŐINK / DESIGNERS, EXPERTS	6
JELMAGYARÁZAT / SIGN	7
GYAKORLATI TIPPEK / PRACTICAL TIPS	8
ÁLTALÁNOS TERMÉKJELLEMZŐK / GENERAL FEATURES OF PRODUCTS	9
FÜRDŐSZOBAI ÉS KONYHAI CSAPTELEPEK / BATH & KITCHEN COLLECTION	10
 MODE	12
 JUNIOR EVO	16
TREND	21
INKA	24
JUNIOR	28
ECO MOFÉM	33
MAMBO-5	34
TREFF	38
EUROSZTÁR	42
BOJLER CSAPTELEPEK	46
ORVOSI CSAPTELEPEK	48
 ZUHANYPROGRAM / SHOWER SYSTEMS	50
ZUHANYSZETTEK / SHOWER SETS	51
KÉZIZUHANYOK / HAND SHOWERS	51
ZUHANYRUDAK / SLIDING BARS	52
ZUHANYFEJEK / SHOWER HEADS	52
KIEGÉSZÍTŐK / ACCESSOIRES	52
AUTOMATA NYOMÓGOMBOS SZELEPEK / SELF CLOSING VALVES	53
KIFOLYÓSZELEPEK / OUTLET VALVES	54
KIEGÉSZÍTŐ SZERELVÉNYE / ACCESSORIES	55
ALKATRÉSZPROGRAM / SPARE PART PROGRAM	59
VÍZ-, GÁZ-, FÜTÉSSZERELVÉNYEK / WATER-, GAS-, HEATING VALVES	66
TERMOZTÁT FEJEK / THERMOSTATIC HEADERS	68
RADIÁTOR SZELEPEK / RADIATOR VALVES	69
 PANELFÜTÉS KORSZERŰSÍTÉS / HEATING REFURBISHMENT OF BLOCK HOUSE	74
 BESZABÁLYOZÓ SZELEP / BALANCING VALVE	77
FLEXUM TÍPUSÚ GÖMBCSAPOK / FLEXUM BALL VALVES	79
AHA TÍPUSÚ GÖMBCSAPOK / AHA BALL VALVES	83
EGYÉB SZERELVÉNYEK / OTHER ACCESSORIES	87
BEMUTATÓFALAK / DISPLAYS	89

TEKA SANITARY SYSTEMS



TEKA SANITARY SYSTEMS S.A.

A Teka Sanitary Systems S.A a Teka csoport fürdőszobai termékgyártásának központja. Ez az egység felelős a kutatás-fejlesztésért, az új technológiákért, ez a tervezési központ, továbbá itt található a fő minőség ellenőrzési laboratórium. A vállalat koordinálja a fürdőszobai termékek és konyhai csaptelepek két fő logisztikai központját is. Gyártó berendezéseivel a közép és felsőkategóriás termékekre specializálódik.

Teka Sanitary Systems S.A., is the headquarters of the bathroom activities of the Teka Group. It is responsible for R&D and new technologies, as well as for the design center and main Quality Control laboratory. The company coordinates the two main logistic centers for bathroom products and kitchen taps. Its production facilities focus on mid and high end products.



MOFÉM ZRT

Magyarországi piacvezető, továbbá a víz és gázfelhasználású golyóscsapok egyik legnagyobb európai gyártója. Pozícióját olyan összetett piacokon is felépítette és erősen tartja, mint az orosz, német vagy holland. Közép-Európa fő útvonalai mentén helyezkedik el, nagyon közel Bécshez. A vállalat a Teka csoport logisztikai központjaként is működik a térség országaiba történő szállításoknál.

Market leader in Hungary it is also one of the main European manufacturers of ball valves for water and gas. It has been historically consolidating its position in very complex markets as the Russian Market, Germany and The Netherlands. Located in one of the main roads of central Europe, very near to Vienna, it is also the logistic platform of the Teka group for the countries of the area.

BEVEZETŐ / INTRODUCTION

Egy új katalógus mindig egy új bemutatkozás, amit kíváncsian vár a szakma, és a vásárlók egyaránt. Vannak olyanok, akik már határozott céllal veszik kezükbe cégünk nyomtatott termékpalalettáját. Hisszük, ők már tökéletesen tisztában vannak a MOFÉM márka minőségi tartalmával, tudják, amit keresnek, meg is találják a MOFÉM kínálatában. Sőt katalógusunkat segítségül is hívhatják, mint egy pontos szakmai jegyzéket.

Részvénytársaságunk elkötelezett a legmagasabb minőség és a versenyképes árpoltika mellett. A kezdetektől fogva szenvedélyünk a folyamatos és fenntartható fejlődés megteremtése. Termékeinket az igényesség és a tapasztalat alakította és alakítja a mai napig a csaptelepeketől az ipari szerelvényekig. Mivel itt élünk és dolgozunk, munkánkat különösen áthatja a környezettudatos gondolkodás. Kiemelt figyelmet fordítunk a víz és energia megtakarításra, melyek nagyszerű lehetőségét nap, mint nap a termékeinket választók élvezhetik.

Ennek érdekében saját tervezői részlegünk folyamatosan figyeli a legnépszerűbb hazai és nemzetközi trendeket, sőt a TEKA fejlesztési egységeivel közösen formálja is azokat. Ott vagyunk a kiállítószalonokon, szakmai fórumokon.

Cégünk valamennyi munkatársa tudása legjavával szolgálja és keresi a vásárlók igényeinek megvalósítási lehetőségeit, eszközeit. Saját szakembereink generációkat felölelő tapasztalatokkal és a nemzetközi környezetben szerzett szaktudásukkal a legjobb dolgokat alkotják meg vagy formálják azokat igények szerint.

Az új MOFÉM katalógust ajánljuk mindazoknak, akik szeretnék megismerni valamelyik termékünket, pontos adattárral kívánnak rendelkezni cégünk termékínálatáról vagy csak egyszerűen érdeklődnek a tapasztalat és az innováció találkozásának eredményeiről.

Ahogy a bölcs mondás tartja, nem az úti cél, hanem maga az utazás a legfontosabb. Cégünk 1900-ban lépett a haladás útjára, hogy pontosan hova érkezett, azt az elmúlt két századfordulót is felölelő folyamatos gyártás, fejlődés, és az állandóan változó piaci környezet határozta meg, ahol a legfőbb értékmérő vevőink most már évszázadokon átívelő megelégedettsége.

A MOFÉM 110 éve van jelen a magyar otthonokban, munkahelyeken. Köszönjük, hogy ilyen hosszú idő óta termékeinket választják és használják! Ez adja a hitet számunkra, ez jövőbe vetett optimizmusunk egyik alapja. Persze mindez nem csak öröm, hanem felelősség is számunkra. A jövő felnövekvő nemzedékei iránti felelősség.

A new catalogue is always a new introduction that is expected curiously by both the trade and the customers. There are some that take our company's printed product range in hand with a definite purpose. We believe that they are already completely alive to the quality content of the MOFÉM brand and they know that they can find in the supply of MOFÉM what they are looking for. They can even invoke our catalogue as a correct trade register.

Our company limited by shares is committed to the highest quality and the competitive price policy. The creation of continuous and sustainable development has been our passion since the beginning. Our products were and have been developed up to the present day by the high standard and the experience from the faucets to the industrial armatures. As we live and work here, our work is especially penetrated by the environment-conscious way of thinking. We pay special attention to saving water and energy whose great possibility can be enjoyed day by day by those choosing our products.

For this purpose, our own designing department continuously watches the most popular domestic and international trends and what is more it forms them with the development units of TEKA. We participate in exhibitions and trade forums.

Every employee of our company serves and searches for the possibilities and means of realization of the customers' needs to the best of their ability. Our own experts create the best things with experiences of generations and expertise obtained in international environment and they form them according to the needs.

We offer the new MOFÉM catalogue for all who would like to get acquainted with any of our products, who would like to have correct data file about our company's product range or who simply are interested in the results of the meeting of the experience and innovation.

As the wise saying says: the journey itself is the most important, not the destination. Our company moved to the march of progress in 1900 and its exact destination was determined by the continuous production, development of the last two centuries and the continuously changing market environment, where the main measure of value is the satisfaction of our customers that cross over centuries.

MOFÉM has been present in the Hungarian homes and workplaces for 110 years. Thank you for choosing and using our products for such a long time.



TERVEZŐINK, SZAKÉRTŐINK / DESIGNERS, EXPERTS



Alfonso Martínez

Szakmai utunk ismertetőjegye a különféle stílusok tanulmányozása, ismerete és legyártása. Ezek a képességek segítettek saját elképzeléseink és technikáink kifejlesztésében, a kitűnő eredmények szolgálatába állítva, ötvözve az ötleteket, a kreativitást és a megfelelő eszközöket. Sok évet szenteltünk az új csaptelep koncepciók kifejlesztésének, melyek a társadalmi igényeket és a felmerülő ötleteket is tükrözik.

The hallmark of our professional path has been the study, knowledge and production of different styles. These skills have helped us to develop our own theories and techniques, where ideas and creativity combine with good tools to yield excellent results. We have devoted many years to developing new concepts in taps, with ideas evolving at the rate of society and its needs.



Aida Pastor

A magas vizualitással rendelkező, gondosan kidolgozott felületek utat nyitottak a visszafogott ízlés és az esztétikai részletek érvényesülésének.

Pieces of high visual impact and elaborate finishes have given way, over time, to a taste for discretion and utmost reduction of aesthetic detail. Today, fully immersed in recovering the kitchen and bathroom as meeting and body-care places, we must provide new trendsetting and technically sound solutions with new features, not forgetting the principal aim of designs in taps: to tame water and channel it through our designs to its intended destination.

Ma, amikor a konyha és a fürdőszoba egyre inkább a találkozási és testápolási pontként definiálódik, új trendekkel és technikailag megalapozott megoldásokkal kell szolgálnunk, nem elfelejtve a dizájn alapvető szerepét a csaptelepeknél: megszeli a vizet és terelni végső céljához.

This Teka Taps range exhibits a unique style that sets it apart from the rest. This is not a one-off: each project involves intense study, sketches, issues, effort, prototype production, etc., but above all else, passion and a constant endeavour to improve.

A Teka csaptelepek palettája olyan egyedi stílus képvisel, mely megkülönbözteti a többitől. Nincs kivétel: mindegyik projekt intenzív tanulmányokat, vázlatokat, erőfeszítéseket, prototípusgyártást, stb. foglal magába, de mindezek felett ott van a szenvedély és a fejlődésre való folyamatos törekvés.

FEKETE GYULA – KONSTRUKTÓR, TERMÉKFEJLESZTŐ SZAKMÉRNÖK

FEKETE GYULA – CONSTRUCTOR, EXPERT ENGINEER OF PRODUCT DEVELOPMENT



Fekete Gyula

Fekete Gyula elismert konstruktőr gyártmányfejlesztő 1986-tól dolgozik a MOFÉM teamnek. Konstruktőrünk részt vett a Flexum gömbcsap család tervezésében, mely 2008-ban elnyerte a Magyar Terméknagydíj címet. A Mofém panelkorszerűsítési programjának vezető tervezője, mely korszerű megoldásokat kínál a régi panelházak felújítására. Túl a különböző műszaki és technikai megoldásokon, számos designtervezésben is részt vett, ilyen például a Junior ECO család formai elődje a Delfin egykaros csaptelep család, vagy az Infra érzékelős és termosztátos csaptelepek. Nevéhez fűződik a Junior család legújabb generációja a JUNIOR EVO egykaros csaptelep formatervének kidolgozása, az új család konstrukciós megalkotása.

Gyula Fekete, acknowledged constructor and expert of product research and development has been working for the MOFÉM team since 1986. Our outstanding constructor participated in the planning of the Flexum ball valves family which in 2008 won the Hungarian Product Grand Prix title. He is an expert of the panel modernization programme of Mofém, which offers modern solutions for the renovation of the old panel houses. In addition to the technical and technological solutions he took part in the planning of many designs as well, such as the formal predecessor of the Junior ECO family, the DELFIN single handle faucet family, Infrared detecting and thermostatic mixers and the creation of the newest generation of the Junior family, the JUNIOR EVO single handle mixer also belongs to his name.

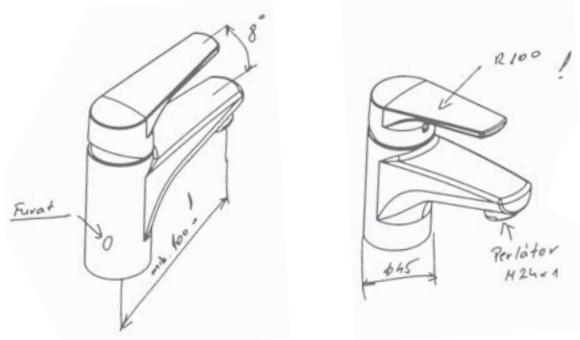

JELMAGYARÁZAT / SIGN



A MOFÉM és TEKA csaptelepekre 5 év garanciát (teljes tömítettségre, szivárgásmentességre) és 10 év alkatrészellátást vállalunk.

For the MOFÉM and TEKA faucets we undertake 5 years guarantee (for complete tightness and leakproofness) and 10 years of part supply.*



Hőmérséklet korlátozás: Takarítsa meg a forró vízhez használt energiát a beépített hőmérséklet korlátozó elem segítségével.

Temperature Limiter: Save the energy used to heat the water with the temperature limiter incorporated in the cartridge.



A vezérlő egység állítható vízmennyiség szabályozó elemet tartalmaz, mely a csaptelep minden egyes használatakor vízmegtakarítást tesz lehetővé.

The cartridge incorporates an adjustable flow limiter to save water every time you use the mixer.



Felejtse el a magas hőmérsékletű víz okozta forrázásokat! Gondoskodtunk Ön és Családja védelméről.

Forget about scalding caused by the water at very high temperatures. We take care of you and your family.



A csaptelep HONEYCOMB perlátorral van ellátva, melynek speciális felülete megakadályozza a vízkő lerakódását.

The faucet is supplied with HONEYCOMB perlator, whose special surface prevents the deposit of scale.



A vízkő eltávolításához elegendő az ujjakkal benyomni a víznyílásokat.

To remove the scale build-up, simply press the exit holes with your fingertips.



A csaptelep perlátora egy csökkentett átfolyású szűrővel van ellátva, mely 3 bár nyomáson 7,5-9 liter/perce redukálja a vízátfolyást.

The perlator of the faucet is supplied with a filter of reduced flow which reduces the water flow to 7.5-9 litres/minute on pressure of 3 bars.



A kádttöltő és zuhany csaptelepek zajcsökkentő elemeket tartalmaznak, melyek jelentős mértékben csökkentik a vízáramlás zajszintjét.

The bath/shower and shower mixers incorporate noise reducers which substantially limit the noise made by water circulating through the tap.



Gyors és egyszerű felszerelési rendszer. A legtöbb modellhez elegendő egy 12 mm-es csavarkulcs.

Quick and easy fitting system. A simple 12 mm box spanner is enough for most models.



A mosogató csaptelep zuhanyfeje kihúzható, ezzel hatékonyabb öblítés érhető el.

The showerhead of the sink faucet is telescopic, with this more effective rinsing is possible.



Felelősen gondolkodunk környezetünkéről.

We are thinking responsible about our environment.



Extra ellenálló képesség a konyhai csaptelepekhez.

Extra resistance, for kitchen taps.



Csaptelepeink zuhany tartozékait átlátható rendszerben, egyedi csomagolásban kínáljuk.

We offer the shower accessories of our faucets in a clear system, in unique package.



A megjelölt termékekhez alkatrészünket átlátható rendszerben, bliszterezett csomagolásban pultra helyezhető kínáló falakkal biztosítjuk az üzletekben.

We offer the parts for the indicated products in a clear system, with offering walls that can be placed on shopboards in blistered package



GYAKORLATI TIPPEK / PRACTICAL TIPS

HOGYAN TISZTÍTUK A CSAPTELEPET? / HOW TO CLEAN YOUR TAPS?



Ne használjon csiszoló tisztító termékeket, különösen ne dörzsfelületű szivaccsal, mert ezek kárt okozhatnak a felületen.

In general, you should not use abrasive cleaning products, specially with a scouring pad or iron wool pad, as they may damage the finishings.



A felületi foltok eltávolítására ne használjon sót, vagy maró, savtartalmú tisztítószeret. Tartós kárt okozhatnak.

Do not use salt or cleaning products that include vinegar to eliminate stains from the surface. They can damage it for ever.



A krómozott csaptelepek nedves kendővel tisztíthatók. A kendővel dörzsölje szárazra a felületet.

Chrome plated taps can be cleaned using a humid cloth. You can dry them by rubbing the cloth over the surface.



Bármilyen zsírtartalmú folt mosogatószerrel eltüntethető

Any fat or grease stains can be eliminated with dish washer detergent.



A makacsabb foltokat folyékony fémtisztítóval és puha ronggyal távolíthatja el. A karcolások és a leginkább károsodott felületek tisztításához alkalmazzon fém-restauráló szert.

More resistant stains can be cleaned with a liquid metal polisher and a mild pad. In case of scratches or to polish most damaged areas, you can use a metal restorer.



A legtöbb esetben vízzel, folyékonyszappannal, vagy speciálisan erre a célra kialakított termékkel tisztíthatjuk a csaptelepet. A citromsav hatékony, otthon elkészíthető szer a vízkőmaradványok eltávolítására.

In most taps, you can just use water, liquid soap or a specifically designed product. Citrus acid is a quite effective home made remedy to eliminate lime residues.

HOGYAN KEZELJÜK A VÍZKŐLERAKÓDÁSOKAT? / HOW TO HANDLE SCALE DEPOSITS?

Ha a perlátor körül vízkő rakódott le, használjunk egy ecettel, vagy speciális vízkőellenes termékkel teli poharat. Vegye ki a perlátort a perlátorgyűrűből és merítse bele a folyadékba. Ügyeljen rá, hogy csak a műanyag elemet szabad bemeríteni, a krómozott gyűrűt nem. Egy óra elteltével ellenőrizze, hogy a lerakódás eltűnt-e, szükség esetén ismételje meg a folyamatot. Tisztítsa meg és fényesítse ki a csaptelepet. További megoldás lehet a speciálisan vízkőlerakódás elleni tisztítószer alkalmazása, mely szintén fényesítheti a felületet.

If your tap suffers from scale deposits around the aerator, use an empty glass full of white vinegar or a specific product against lime. Take out the aerator from the aerator ring and submerge it into the liquid. Make sure not to submerge the chromed ring, only the plastic part. After an hour, check if the residue has disappeared or repeat the operation if necessary. Clean the tap and polish it. Another solution would be to use a specifically designed product against lime deposits, which could also brighten the surface.

MINŐSÉGI TANUSÍTVÁNYOK* / QUALITY CERTIFICATIONS



SPANYOLORSZÁG
SPAIN



FRANCIAORSZÁG
FRANCE



NÉMETORSZÁG
GERMANY



NORVÉGIA
NORWAY



MAGYARORSZÁG
HUNGARY



SZINGAPÚR
SINGAPOORE



DÁNIA
DENMARK



NORVÉGIA
NORWAY



THAIFÖLD
THAILAND

* Nem minden termék tanúsított. / Not all products are certified

ÁLTALÁNOS TERMÉKJELLEMZŐK / GENERAL FEATURES OF PRODUCTS

KERAMIKUS VEZÉRLŐEGYSÉGEK / CARTRIDGES

A magas ellenálló képességű szinterezett kerámialemezeket tartalmazó MOFÉM kartusok hőmérsékletkorlátozó, víztakarékos és forrázás-védelmi funkcióval rendelkeznek.

Hőmérséklet korlátozás:

Takarítsa meg a forró vízhez használt energiát a beépített hőmérséklet korlátozó elem segítségével.

Víztakarékosság:

A vezérlő egység állítható vízmennyiség szabályozó elemet tartalmaz, mely a csaptelep minden egyes használatakor vízmegtakarítást tesz lehetővé.

Forrázás-védelem:

Felejtse el a magas hőmérsékletű víz okozta forrázásokat! Gondoskodtunk Ön és Családja védelméről.

The high resistance MOFÉM cartridges with sintered ceramic discs have temperature limiting, watersaving and anti-scalding function.

Temperature Limiter:

Save the energy used to heat the water with the temperature limiter incorporated in the cartridge.

Water Saving:

The cartridge incorporates an adjustable flow limiter to save water every time you use the mixer.

Anti-Scalding:

Forget about scalding caused by the water at a very high temperature. We take care of you and your family.



PERLÁTOROK / AERATORS

Az összes csaptelep családnál alkalmazzuk az új generációs HONEYCOMB® típusú perlátort, mely olyan speciális műanyagból készült ami meggátolja a vízkő lerakódását és vandálbiztos mert a sugárvezető része és a perlátor ház egy egységet képez.

From this year on implement a new generation HONEYCOMB® aerator for all ranges, which is built with improved lime protection, damaged proof and integrated anti-clogging dome screen filter.



FELSŐRÉSZEK / HEADPARTS

Mofém - kerámiás felsőrész (Treff család)

Kerámiás felsőrészeink pontosabb szabályozást biztosítanak, és enyhítik a túlnyomás hatását. A zajcsökkentő szűrő mérsékli a zajszintet a normál szintre anélkül, hogy a víz útját befolyásolná. Megfelel az UNE EN 200 norma követelményeinek.

Mofém – Hagyományos felsőrész (Eurosztár család)

Hagyományos felsőrészeinkben súrlódás mentes gumigyűrűk végzik a vezérlést. A felsőrész konstrukciójából adódóan állandó kenést biztosít. A kenőanyag nem oldódik ki a vízben és élő szervezetre ártalmatlan.

Mofém - Ceramic headparts (Treff range)

Our ceramic headparts ensure a more accurate waterflow and water setting, reduce the impact of overpressure. The noise reduction filter reduces the noise level to the normal value, without influencing the way of the water. They meet the requirements of UNE EN 200.

Mofém – Compression headparts (Eurosztár range)

Our compression headparts are operated by friction free rubber rings. The construction of the headpart ensures a constant lubrication. The lubrication material doesn't dissolve to the water.



FLEXIBILIS BEKÖTŐCSÖVEK / FLEXIBLE INLET PIPES

Flexibilis bekötőcsöveink a legszigorúbb európai minőségellenőrzési hatóságok követelményeit is teljesítik. A bekötőcsöveket kívülről rozsdamentes acélháló erősíti. A nikkelezett sárgaréz csatlakozók nem oxidálódnak, a csatlakozók vízzáróságát beépített O-gyűrűk biztosítják.

Our high quality stainless steel flexible inlet pipes with watertight o-rings meet the requirements of most demanding European Quality Control Authorities.



A close-up photograph of a modern, chrome-finished faucet on a white ceramic sink. The faucet has a sleek, cylindrical design with a horizontal groove. The background is a soft-focus white surface, likely the sink's basin. The lighting is bright and even, highlighting the metallic sheen of the faucet.

FÜRDŐSZOBAI ÉS KONYHAI CSÄPTELEPEK
BATH & KITCHEN COLLECTION

ÚJ

SALUS



JELLEMZŐK / CHARACTERISTICS



Ducal
vízkömentes zuhanyzett / antiscald shower set
275-0033-07



ZAJCSÖKKENTŐ ELEMELK / NOISE REDUCTORS

A kádötöltő és zuhany csaptelepek zajcsökkentő elemeket tartalmaznak, melyek jelentős mértékben csökkentik a vízáramlás zajszintjét.

The bath/shower and shower mixers incorporate noise reducers which substantially limit the noise made by water circulating through the tap.



VÍZMEGTAKARÍTÁS / WATERSAVING

A mosdó csaptelep olyan perlátort tartalmaz, mely 3 bar-on a vízfogyasztást 8l/perce redukálja.

The washbasin mixer incorporates an aerator that limits consumption to 8 liters per minute at 3 bar.



SPECIÁLIS PERLÁTOR / SPECIAL AERATOR

Speciális vízkömentes perlátor, mely lágy vízáramlást és zajcsökkentést biztosít.

Special anti-scale aerator, which provides a splash-free water stream noise reduction.



KERAMIKUS VEZÉRLŐEGYSÉG / CERAMIC CARTRIDGE

- **Hőmérséklet korlátozás:** Takarítsa meg a forró vízhez használt energiát a beépített hőmérséklet korlátozó elem segítségével.
- **Víztaókéósság:** A vezérlő egység állítható vízmennyiség szabályozó elemet tartalmaz, mely a csaptelep minden egyes használatakor vízmegtakarítást tesz lehetővé.
- **Forrázás-védelem:** Felejtse el a magas hőmérsékletű víz okozta forrázásokat! Gondoskodtunk Ön és Családja védelméről.
- **Temperature Limiter:** Save the energy used to heat the water with the temperature limiter incorporated in the cartridge.
- **Water Saving:** The cartridge incorporates an adjustable flow limiter to save water every time you use the mixer.
- **Anti-Scalding:** Forget about scalding caused by the water at a very high temperature. We take care of you and your family.

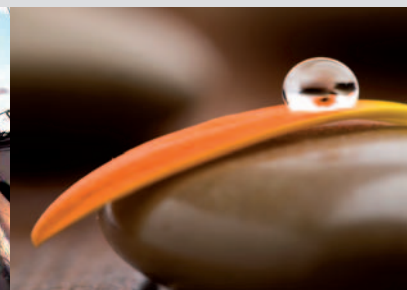



Mosdó csaptelep

- Fém leeresztő szeleppel
- 7,5-9 l/min (3bar) vízbocsátású vízkömentes perlátorral
- Perlátor mérete: M24x1 HONEYCOMB
- 40 mm kerámia vezérlőegységgel
- Bekötőcső: flexibilis 3/8"

Washbasin mixer

- With metal pop-up waste
- Anti-scale water saving aerator (7,5-9 l/min 3bar)
- Size of aerator: M24x1 HONEYCOMB
- Ceramic cartridge: 40 mm
- Flexible inlet pipes: 3/8"

CIKKSZÁM

150-0046-10

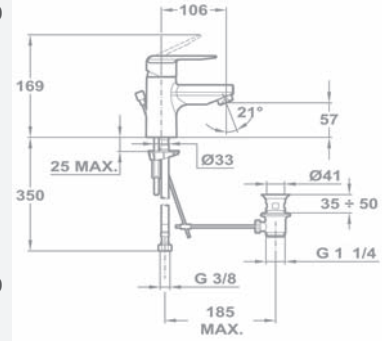

Lánctartó szemmel

With chain link

150-0046-30



Bide csaptelep

- Fém leeresztő szeleppel
- Perlátor mérete: M24x1 HONEYCOMB
- 40 mm kerámia vezérlőegységgel
- Bekötőcső: flexibilis 3/8"

Bidet mixer

- With metal pop-up waste
- Size of aerator: M24x1 HONEYCOMB
- Ceramic cartridge: 40 mm
- Flexible inlet pipes: 3/8"

154-0046-00

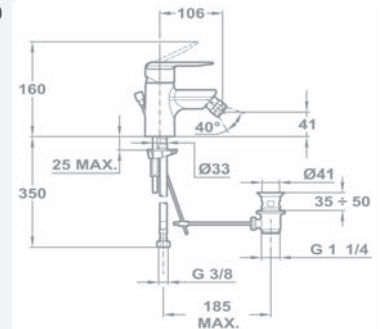

Kádtöltő csaptelep

- Vízkömentes kézi zuhannyal
- Automata zuhanyváltóval
- 1500 mm gégecsővel
- Fali zuhanytartóval
- 40 mm kerámia vezérlőegységgel
- Zajcsökkentő elemmel
- Perlátor mérete: M28x1 HONEYCOMB

Bath/shower mixer

- Anti-scale hand shower
- Automatic diverter
- 1500 mm shower hose
- Wall mount bracket
- Ceramic cartridge: 40 mm
- Equipped with noise reducers
- Size of aerator: M28x1 HONEYCOMB

151-0046-10

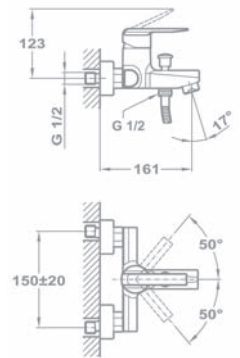

Zuhanyzett nélkül

Without shower set

151-0046-00



Zuhany csaptelep

- Vízkömentes kézi zuhannyal
- 1500 mm gégecsővel
- Fali zuhanytartóval
- 40 mm kerámia vezérlőegységgel
- Zajcsökkentő elemmel

Shower mixer

- Anti-scale hand shower
- 1500 mm shower hose
- Wall mount bracket
- Ceramic cartridge: 40 mm
- Equipped with noise reducers

153-0046-20

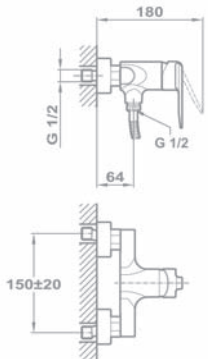

Zuhanyzett nélkül

Without shower set

153-0046-00



Süllyesztett kádtöltő csaptelep

- Forgatható fali zuhanyfejvel
- 40 mm kerámia vezérlőegységgel
- Zuhanyzett nélkül

Concealed shower mixer

- With swivelled wall mount shower head
- Ceramic cartridge: 40 mm
- Without shower set

153-0046-30

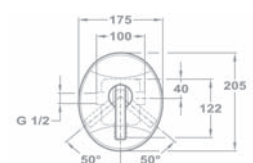

Süllyesztett zuhany csaptelep

- Forgatható fali zuhanyfejvel
- 40 mm kerámia vezérlőegységgel
- Zuhanyzett nélkül

Concealed shower mixer

- With swivelled wall mount shower head
- Ceramic cartridge: 40 mm
- Without shower set

153-0046-10

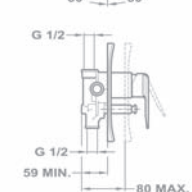



Kád-mosdó (KMT) csaptelep

- Vízkömentes kézi zuhannyal
- Tornyos zuhanyváltóval
- 1500 mm gégecsővel
- Fali zuhanytartóval
- 40 mm kerámia vezérlőegységgel
- Perlátor mérete: M22x1 HONEYCOMB

Bath and washbasin mixer

- Anti-scale hand shower
- Automatic diverter
- 1500 mm shower hose
- Wall mount bracket
- Ceramic cartridge: 40 mm
- Size of aerator: M28x1 HONEYCOMB

CIKKSZÁM

155-0046-60

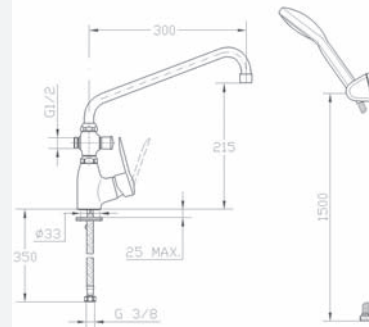

Zuhanyzett nélkül

Without shower set

155-0046-70



Mosogató csaptelep álló

- Perlátor mérete: M24x1 HONEYCOMB
- 40 mm kerámia vezérlőegységgel
- Alsó kifolyócsővel
- Bekötőcső: flexibilis 3/8"

Standing sink mixer

- Size of aerator: M24x1 HONEYCOMB
- Ceramic cartridge: 40 mm
- With lower spout
- Flexible inlet pipes: 3/8"

152-0046-40

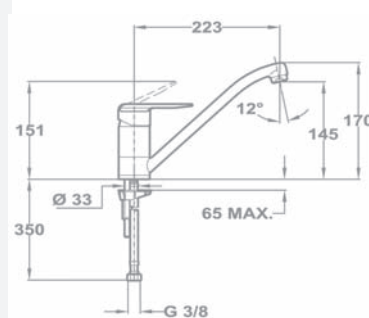

Mosogató csaptelep álló

- Perlátor mérete: M24x1 HONEYCOMB
- 40 mm kerámia vezérlőegységgel
- Felső kifolyócsővel
- Bekötőcső: flexibilis 3/8"

Standing sink mixer

- Size of aerator: M24x1 HONEYCOMB
- Ceramic cartridge: 40 mm
- With upper spout
- Flexible inlet pipes: 3/8"

152-0046-10

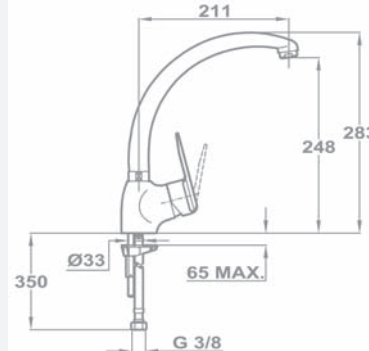

Mosogató csaptelep fali

- Perlátor mérete: M24x1 HONEYCOMB
- 40 mm kerámia vezérlőegységgel
- Alsó kifolyócsővel
- Zajcsökkentő elemmel

Wall mounted sink mixer

- Size of aerator: M24x1 HONEYCOMB
- Ceramic cartridge: 40 mm
- With lower spout
- Equipped with noise reducers

152-0046-20

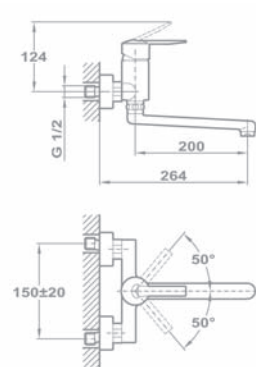

Mosogató csaptelep álló

- Kihúzható kétfunkciós zuhanyfejjel
- Bekötőcső: flexibilis 3/8"

Standing sink mixer

- Pull-out shower with two jets
- Flexible inlet pipes: 3/8"

152-0046-50

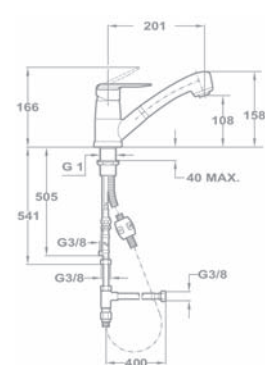



Orvosi mosdó csaptelep

- Fém leeresztő szeleppel
- 7,5-9 l/min (3bar) vízbocsátású vízkömentes perlátorral
- Perlátor mérete: M24x1 HONEYCOMB
- 40 mm kerámia vezérlőegységgel
- Bekötőcső: flexibilis 3/8"

Medical washbasin mixer

- With metal pop-up waste
- Anti-scale water saving aerator (7,5-9 l/min 3bar)
- Size of aerator: M24x1 HONEYCOMB
- Ceramic cartridge: 40 mm
- Flexible inlet pipes: 3/8"

CIKKSZÁM

159-0046-10

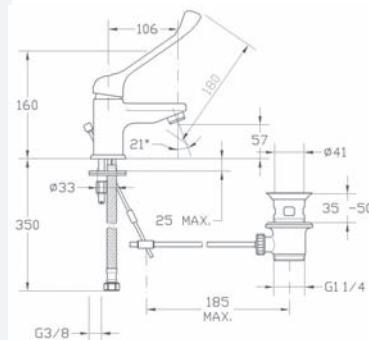

Orvosi mosogató csaptelep álló

- 7,5-9 l/min (3bar) vízbocsátású vízkömentes perlátorral
- Perlátor mérete: M24x1 HONEYCOMB
- 40 mm kerámia vezérlőegységgel
- Bekötőcső: flexibilis 3/8"

Medical sink mixer

- Anti-scale water saving aerator (7,5-9 l/min 3bar)
- Size of aerator: M24x1 HONEYCOMB
- Ceramic cartridge: 40 mm
- Flexible inlet pipes: 3/8"

159-0046-30

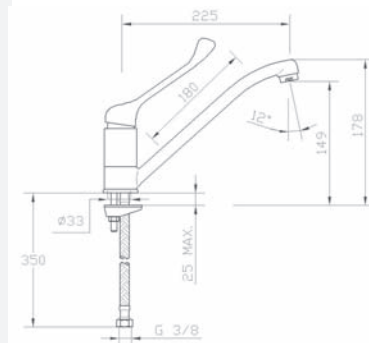

Orvosi mosogató csaptelep fali

- 7,5-9 l/min (3bar) vízbocsátású vízkömentes perlátorral
- Perlátor mérete: M24x1 HONEYCOMB
- 40 mm kerámia vezérlőegységgel
- Alsó kifolyócsővel
- Zajcsökkentő elemmel

Wall mounted medical sink mixer

- Anti-scale water saving aerator (7,5-9 l/min 3bar)
- Size of aerator: M24x1 HONEYCOMB
- Ceramic cartridge: 40 mm
- With lower spout
- Equipped with noise reducers

159-0046-00

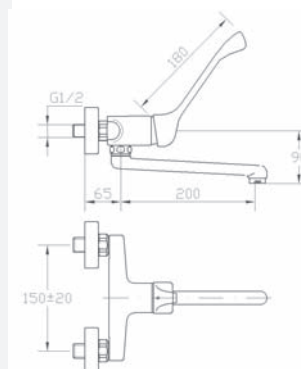

AJÁNLOTT KIEGÉSZÍTŐK / RECOMMENDED COMPLEMENTS



Csőszifon / Pipe trap

165-0027-05
(ld.: 57. o./ see p. 57)



Kombinált sarokszelep / Combinated angle valve

163-0015-01
(ld.: 55. o./ see p. 55)



Sarokszelep szűrővel / Angle valve with filter

163-0010-10
(ld.: 55. o./ see p. 55)



Perlátor / Aerator (HONEYCOMB)

M24x1 - 273-0025-06
(ld.: 62. o./ see p. 62)

ÚJ

MOFÉM



JELLEMZŐK / CHARACTERISTICS



Basic
vízkömentes zuhanszett / antiscald shower set
275-0032-07



VÍZMEGTAKARÍTÁS / WATERSAVING

A mosdó csaptelep olyan perlátort tartalmaz, mely 3 bar-on a vízfogyasztást 8l/perce redukálja.

The washbasin mixer incorporates an aerator that limits consumption to 8 liters per minute at 3 bar.



SPECIÁLIS PERLÁTOR / SPECIAL AERATOR

Speciális vízkömentes perlátor, mely lágy vízáramlást és zajcsökkentést biztosít.

Special anti-scale aerator, which provides a splash-free water stream noise reduction.



KÖRNYEZETVÉDELEM / ENVIRONMENT PROTECTION

A MOFÉM ECO kerámias vezérlők és víztakarékos perlátorok alkalmazásával vizet és energiát takarít meg amivel hozzájárul a Környezetvédelemhez.

To use MOFÉM ECO cartridge and flow limited aerator you save water and energy to do for environment protection.



KERAMIKUS VEZÉRLŐEGYSÉG / CERAMIC CARTRIDGE

- **Hőmérséklet korlátozás:** Takarítsa meg a forró vízhez használt energiát a beépített hőmérséklet korlátozó elem segítségével.
- **Víztakarékosság:** A vezérlő egység állítható vízmennyiség szabályozó elemet tartalmaz, mely a csaptelep minden egyes használatakor vízmegtakarítást tesz lehetővé.
- **Forrázás-védelem:** Felejtse el a magas hőmérsékletű víz okozta forrázásokat! Gondoskodtunk Ön és Családja védelméről.
- **Temperature Limiter:** Save the energy used to heat the water with the temperature limiter incorporated in the cartridge.
- **Water Saving:** The cartridge incorporates an adjustable flow limiter to save water every time you use the mixer.
- **Anti-Scalding:** Forget about scalding caused by the water at a very high temperature. We take care of you and your family.

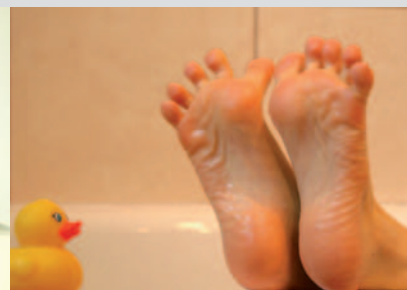



Mosdó csaptelep

- Fém leeresztő szeleppel
- 7,5-9 l/min (3bar) vízbocsátású vízkömentes perlatorral
- Perlátor mérete: M24x1 HONEYCOMB
- 35 mm kerámia vezérlőegységgel
- Bekötőcső: flexibilis 3/8"

Lánctartó szemmel

Washbasin mixer

- With metal pop-up waste
- Anti-scale water saving aerator (7,5-9 l/min 3bar)
- Size of aerator: M24x1 HONEYCOMB
- Ceramic cartridge: 35 mm
- Flexible inlet pipes: 3/8"

With chain link

CIKKSZÁM

150-0058-00

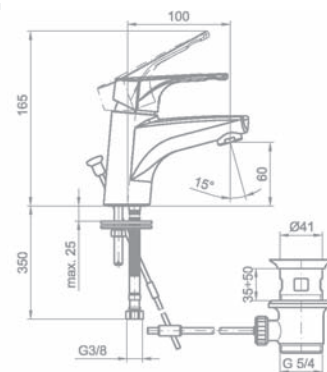

Mosdó csaptelep

- 150 mm forgatható kifolyócsóval
- 7,5-9 l/min (3bar) vízbocsátású vízkömentes perlatorral
- Perlátor mérete: M24x1 HONEYCOMB
- 35 mm kerámia vezérlőegységgel
- Bekötőcső: flexibilis 3/8"

Washbasin mixer

- 150 mm spout
- Anti-scale water saving aerator (7,5-9 l/min 3bar)
- Size of aerator: M24x1 HONEYCOMB
- Ceramic cartridge: 35 mm
- Flexible inlet pipes: 3/8"

150-0059-00

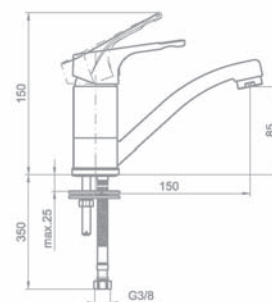

Bide csaptelep

- Fém leeresztő szeleppel
- Perlátor mérete: M24x1 HONEYCOMB
- 35 mm kerámia vezérlőegységgel
- Bekötőcső: flexibilis 3/8"

Bidet mixer

- With metal pop-up waste
- Size of aerator: M24x1 HONEYCOMB
- Ceramic cartridge: 35 mm
- Flexible inlet pipes: 3/8"

154-0047-00

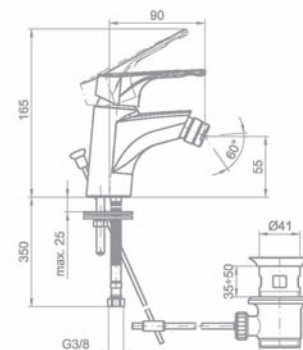

Kádtöltő csaptelep

- Vízkömentes kézi zuhannyal
- Automata zuhanyváltóval
- 1500 mm gégecsóval
- Fali zuhanytartóval
- 35 mm kerámia vezérlőegységgel
- Perlátor mérete: M28x HONEYCOMB

Bath/shower mixer

- Anti-scale hand shower
- Automatic diverter
- 1500 mm shower hose
- Wall mount bracket
- Ceramic cartridge: 35 mm
- Size of aerator: M28x1 HONEYCOMB

151-0063-00

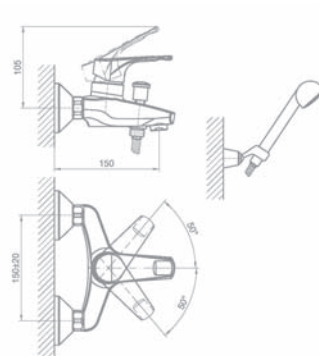

Zuhanyzett nélkül

Without shower set

151-0063-10



Zuhany csaptelep

- Vízkömentes kézi zuhannyal
- 1500 mm gégecsóval
- Fali zuhanytartóval
- 35 mm kerámia vezérlőegységgel

Shower mixer

- Anti-scale hand shower
- 1500 mm shower hose
- Wall mount bracket
- Ceramic cartridge: 35 mm

153-0047-00

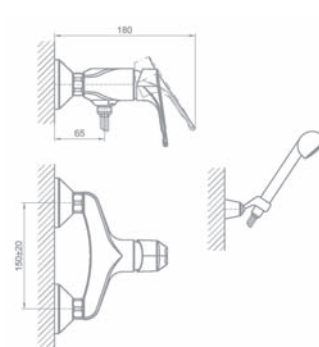

Zuhanyzett nélkül

Without shower set

153-0047-10



Zuhany csaptelep

- Fix felszálló csővel
- Vízkömentes, lopásbiztos zuhanyfejvel
- 35 mm kerámia vezérlő egységgel

Shower mixer

- With standard spout
- With anti-scale, vandalproof shower head
- Ceramic cartridge: 35 mm

CIKKSZÁM

153-0047-20

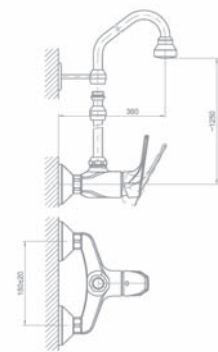

Kád-mosdó (KMT) csaptelep álló

- Vízkömentes kézzuhannyal
- Tornyos zuhanyváltóval
- 1500 mm gégecsővel
- Fali zuhanytartóval
- 35 mm kerámia vezérlőegységgel
- Perlátor mérete: M22x1 HONEYCOMB

Bath and washbasin mixer

- Anti-scale hand shower
- Automatic diverter
- 1500 mm shower hose
- Wall mount bracket
- Ceramic cartridge: 35 mm
- Size of aerator: M22x1 HONEYCOMB

155-0050-00

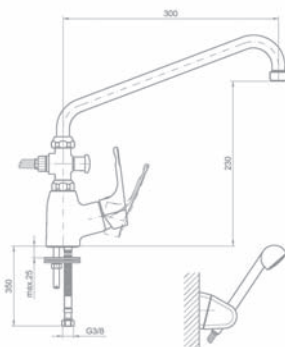

Mosogató csaptelep álló

- Perlátor mérete: M24x1 HONEYCOMB
- 35 mm kerámia vezérlőegységgel
- Alsó kifolyócsővel
- Bekötőcső: flexibilis 3/8"

Standing sink mixer

- Size of aerator: M24x1 HONEYCOMB
- Ceramic cartridge: 35 mm
- With lower spout
- Flexible inlet pipes: 3/8"

152-0049-00

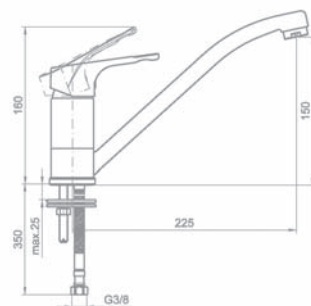

Mosogató csaptelep álló

- Perlátor mérete: M24x1 HONEYCOMB
- 35 mm kerámia vezérlőegységgel
- Felső kifolyócsővel
- Bekötőcső flexibilis 3/8"

Standing sink mixer

- Size of aerator: M24x1 HONEYCOMB
- Ceramic cartridge: 35 mm
- With upper spout
- Flexible inlet pipes: 3/8"

152-0048-00

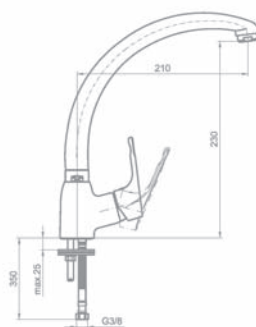

Mosogató csaptelep fali

- Perlátor mérete: M24x1 HONEYCOMB
- 35 mm kerámia vezérlőegységgel
- Alsó kifolyócsővel

Wall mounted sink mixer

- Size of aerator: M24x1 HONEYCOMB
- Ceramic cartridge: 35 mm
- With lower spout

152-0047-00

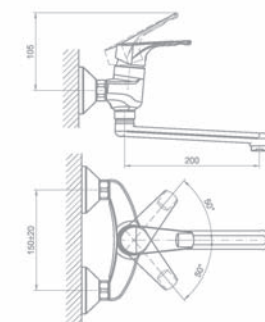



Bojler csaptelep

- Alsó bekötésű
- Egykaros
- Flexibilis bekötőcsővel: 3/8"

Boiler mixer

- With lower connection
- One handle
- Flexible inlet pipes: 3/8"

CIKKSZÁM

160-0018-10

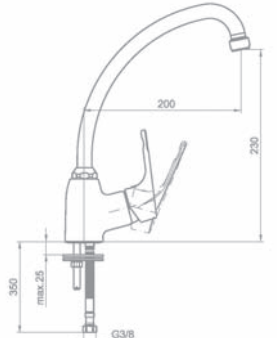

Bojler csaptelep

- Felső bekötésű
- Egykaros
- Csatlakozás: 3/8"

Boiler mixer

- With upper connection
- One handle
- Connection: 3/8"

161-0031-40

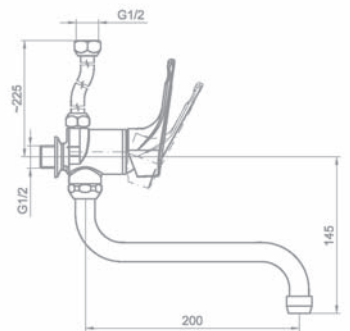

AJÁNLOTT KIEGÉSZÍTŐK / RECOMMENDED COMPLEMENTS



Design sarokszelep / Design angle valve
15.013.00



Csőzifon / Pipe trap
165-0027-05
(ld.: 57. o. / see p. 57)



QUICK leeresztő szelep / QUICK pop up waste
11.062.00



Zuhanyrúd BASIC / Sliding bar BASIC
275-0034-07
(ld.: 52. o. / see p. 52)





JELLEMZŐK / CHARACTERISTICS



Ducal
vízkömentes zuhanyzett / antiscal shower set
275-0033-07



KERAMIKUS VEZÉRLŐEGYSÉG / CERAMIC CARTRIDGE

- **Hőmérséklet korlátozás:** Takarítsa meg a forró vízhez használt energiát a beépített hőmérséklet korlátozó elem segítségével.
- **Víztakarékosság:** A vezérlő egység állítható vízmennyiség szabályozó elemet tartalmaz, mely a csaptelep minden egyes használatakor vízmegtakarítást tesz lehetővé.
- **Forrázás-védelem:** Felejtse el a magas hőmérsékletű víz okozta forrázásokat! Gondoskodtunk Ön és Családja védelméről.
- **Temperature Limiter:** Save the energy used to heat the water with the temperature limiter incorporated in the cartridge.
- **Water Saving:** The cartridge incorporates an adjustable flow limiter to save water every time you use the mixer.
- **Anti-Scalding:** Forget about scalding caused by the water at a very high temperature. We take care of you and your family.



SPECIÁLIS PERLÁTOR / SPECIAL AERATOR

Speciális vízkömentes perlátor, mely lágy vízáramlást és zajcsökkentést biztosít.

Special anti-scale aerator, which provides a splash-free water stream noise reduction.



VÍZMEGTAKARÍTÁS / WATERSAVING

A mosdó csaptelep olyan perlátort tartalmaz, mely 3 bar-on a vízfogyasztást 8l/perce redukálja.

The washbasin mixer incorporates an aerator that limits consumption to 8 liters per minute at 3 bar.



EGYSZERŰ FELSZERELÉS / EASY INSTALLATION

Gyors és egyszerű felszerelési rendszer. A legtöbb modellhez elegendő egy 12 mm-es csavarkulcs.

Quick and easy fitting system. A simple 12 mm box spanner is enough for most models.





Mosdó csaptelep

- Fém leeresztő szeleppel
- 7,5-9 l/min (3bar) vízátbocsátású vízkömentes perlátorral
- Perlátor mérete: M24x1 HONEYCOMB
- 45 mm kerámia vezérlőegységgel
- Bekötőcső: flexibilis 3/8"

Lánctartó szemmel

Washbasin mixer

- With metal pop-up waste
- Anti-scale water saving aerator (7,5-9 l/min 3bar)
- Size of aerator: M24x1 HONEYCOMB
- Ceramic cartridge: 45 mm
- Flexible inlet pipes: 3/8"

With chain link

CIKKSZÁM

150-0029-00

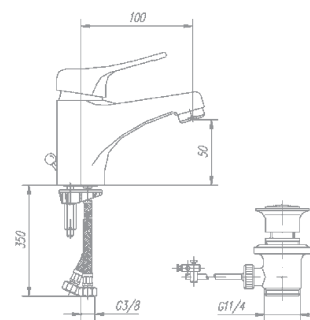

Bide csaptelep

- Fém leeresztő szeleppel
- Perlátor mérete: M24x1 HONEYCOMB
- 45 mm kerámia vezérlőegységgel
- Bekötőcső: flexibilis 3/8"

Bidet mixer

- With metal pop-up waste
- Size of aerator: M24x1 HONEYCOMB
- Ceramic cartridge: 45 mm
- Flexible inlet pipes: 3/8"

154-0012-00

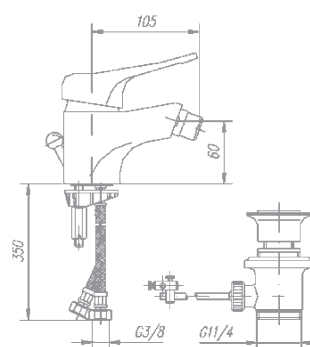

Kádtöltő csaptelep

- Vízkömentes kézzizuhannyal
- Automata zuhanyváltóval
- 1500 mm gégecsővel
- Fali zuhanytartóval
- 45 mm kerámia vezérlőegységgel
- Perlátor mérete: M28x HONEYCOMB

Bath/shower mixer

- Anti-scale hand shower
- Automatic diverter
- 1500 mm shower hose
- Wall mount bracket
- Ceramic cartridge: 45 mm
- Size of aerator: M28x1 HONEYCOMB

151-0017-00

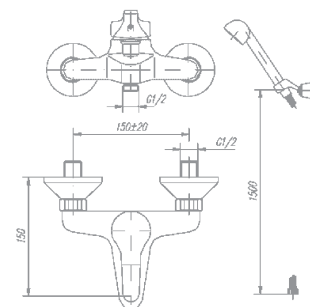

Zuhanyzett nélkül

Without shower set

151-0017-03



Zuhany csaptelep

- Vízkömentes kézzizuhannyal
- 1500 mm gégecsővel
- Fali zuhanytartóval
- 45 mm kerámia vezérlőegységgel

Shower mixer

- Anti-scale hand shower
- 1500 mm shower hose
- Wall mount bracket
- Ceramic cartridge: 45 mm

153-0014-00

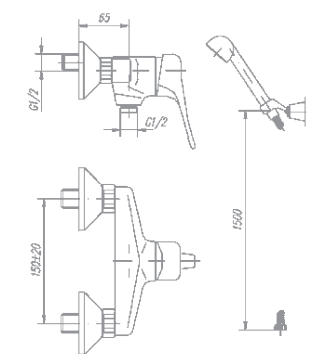

Zuhanyzett nélkül

Without shower set

153-0014-03



Süllyesztett zuhany csaptelep

- Forgatható fali zuhanyfejfel
- 45 mm kerámia vezérlőegységgel

Concealed shower mixer

- With swivelled wall mount shower head
- Ceramic cartridge: 45 mm

653-0034-00

Zuhanyfej nélkül

Without shower head

653-0034-01

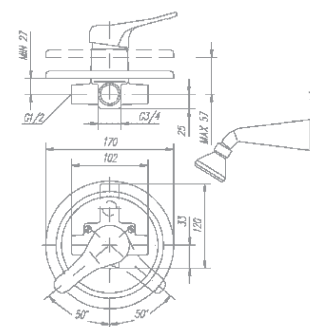



ÚJ



Kád-mosdó (KMT) csaptelep

- Vízkömentes kézizuhannyal
- Tornyos zuhanyváltóval
- 1500 mm gégecsővel
- Fali zuhanytartóval
- 45 mm kerámia vezérlőegységgel
- Perlátor mérete: M22x1 HONEYCOMB

Zuhanyzett nélkül

Bath and washbasin mixer

- Anti-scale hand shower
- Automatic diverter
- 1500 mm shower hose
- Wall mount bracket
- Ceramic cartridge: 45 mm
- Size of aerator: M22x1 HONEYCOMB

Without shower set

CIKKSZÁM

655-0003-00

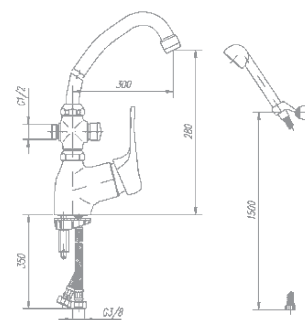

655-0004-01

Kád-mosdó (KMT) csaptelep

- Vízkömentes kézizuhannyal
- Tornyos zuhanyváltóval
- 1500 mm gégecsővel
- Fali zuhanytartóval
- 45 mm kerámia vezérlőegységgel
- Perlátor mérete: M22x1 HONEYCOMB

Zuhanyzett nélkül

Bath and washbasin mixer

- Anti-scale hand shower
- Automatic diverter
- 1500 mm shower hose
- Wall mount bracket
- Ceramic cartridge: 45 mm
- Size of aerator: M22x1 HONEYCOMB

Without shower set

655-0006-00

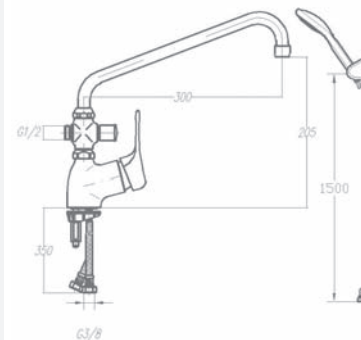

655-0006-02

Mosogató csaptelep álló

- Perlátor mérete: M24x1 HONEYCOMB
- 45 mm kerámia vezérlőegységgel
- Alsó kifolyócsővel
- Bekötőcső: flexibilis 3/8"



Standing sink mixer

- Size of aerator: M24x1 HONEYCOMB
- Ceramic cartridge: 45 mm
- With lower spout
- Flexible inlet pipes: 3/8"

652-0064-00

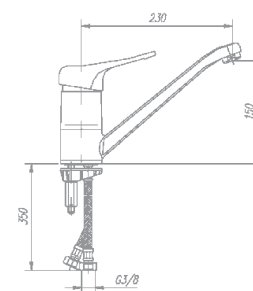

Mosogató csaptelep álló

- Perlátor mérete: M24x1 HONEYCOMB
- 45 mm kerámia vezérlőegységgel
- Felső kifolyócsővel
- Bekötőcső: flexibilis 3/8"



Standing sink mixer

- Size of aerator: M24x1 HONEYCOMB
- Ceramic cartridge: 45 mm
- With upper spout
- Flexible inlet pipes: 3/8"

652-0065-00

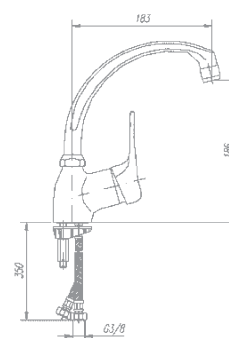

Mosogató csaptelep fali

- Perlátor mérete: M24x1 HONEYCOMB
- 45 mm kerámia vezérlőegységgel
- Alsó kifolyócsővel



Wall mounted sink mixer

- Size of aerator: M24x1 HONEYCOMB
- Ceramic cartridge: 45 mm
- With lower spout

152-0030-00

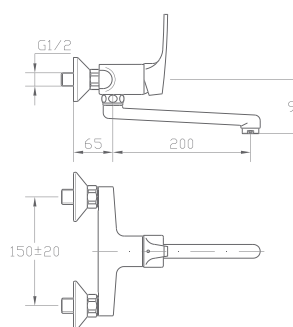

**Mosogató csaptelep fali**

- Perlátor mérete: M24x1 HONEYCOMB
- 45 mm kerámia vezérlőegységgel"
- Felső kifolyócsővel

Wall mounted sink mixer

- Size of aerator: M24x1 HONEYCOMB
- Ceramic cartridge: 45 mm
- With upper spout

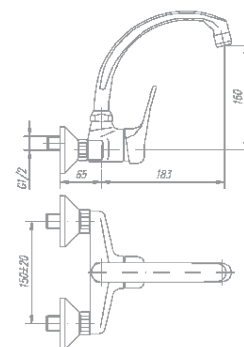
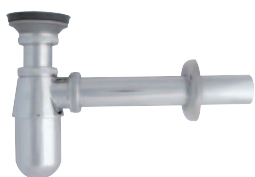
CIKKSZÁM**152-0029-00****AJÁNLOTT KIEGÉSZÍTŐK / RECOMMENDED COMPLEMENTS****Búraszifon / Trap**

165-0027-00

(ld.: 57. o. / see p. 57)

**Perlátor M22x1 (HONEYCOMB) / Aerator M22x1 (HONEYCOMB)**

273-0024-06

(ld.: 62. o. / see p. 62)

**Sarokszelep 1/2"*3/8" / Angle valve 1/2"*3/8"**

163-0006-00

(ld.: 55. o. / see p. 55)



Mosogató csaptelep álló / Standing sink mixer (652-0065-00)



JELLEMZŐK / CHARACTERISTICS



Basic
vízkömentes zuhanyzset / antiscald shower set
275-0032-07



SPECIÁLIS PERLÁTOR / SPECIAL AERATOR

Speciális vízkömentes perlátor, mely lágy vízáramlást és zajcsökkentést biztosít.

Special anti-scale aerator, which provides a splash-free water stream noise reduction.



KERAMIKUS VEZÉRLŐEGYSÉG / CERAMIC CARTRIDGE

- **Hőmérséklet korlátozás:** Takarítsa meg a forró vízhez használt energiát a beépített hőmérséklet korlátozó elem segítségével.
- **Víztakarékoság:** A vezérlő egység állítható vízmennyiség szabályozó elemet tartalmaz, mely a csaptelep minden egyes használatakor vízmegtakarítást tesz lehetővé.
- **Forrázás-védelem:** Felejtse el a magas hőmérsékletű víz okozta forrázásokat! Gondoskodtunk Ön és Családja védelméről.
- **Temperature Limiter:** Save the energy used to heat the water with the temperature limiter incorporated in the cartridge.
- **Water Saving:** The cartridge incorporates an adjustable flow limiter to save water every time you use the mixer.
- **Anti-Scalding:** Forget about scalding caused by the water at a very high temperature. We take care of you and your family.



KÖRNYEZETVÉDELLEM / ENVIRONMENT PROTECTION

A MOFÉM ECO kerámias vezérlők és víztakarékos perlátorok alkalmazásával vizet és energiát takarít meg amivel hozzájárul a Környezetvédelemhez.

To use MOFÉM ECO cartridge and flow limited aerator you save water and energy to do for environment protection.



EGYSZERŰ FELSZERELÉS / EASY INSTALLATION

Gyors és egyszerű felszerelési rendszer. A legtöbb modellhez elegendő egy 12 mm-es csavarkulcs.

Quick and easy fitting system. A simple 12 mm box spanner is enough for most models.

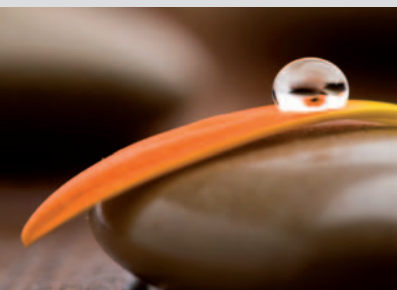



Mosdó csaptelep

- Fém leeresztő szeleppel
- 7,5-9 l/min (3bar) vízbocsátású vízkömentes perlatorral
- Perlátor mérete: M24x1 HONEYCOMB
- 35 mm kerámia vezérlőegységgel
- Bekötőcső: flexibilis 3/8"

Lánc tartó szemmel

Washbasin mixer

- With metal pop-up waste
- Anti-scale water saving aerator (7,5-9 l/min 3bar)
- Size of aerator: M24x1 HONEYCOMB
- Ceramic cartridge: 35 mm
- Flexible inlet pipes: 3/8"

With chain link

CIKKSZÁM

150-0043-00

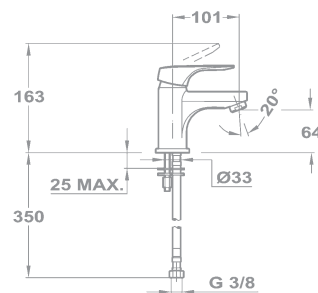

150-0042-00

ÚJ



Mosdó csaptelep

- 150 mm forgatható kifolyócsővel
- 7,5-9 l/min (3bar) vízbocsátású vízkömentes perlatorral
- Perlátor mérete: M24x1 HONEYCOMB
- 35 mm kerámia vezérlőegységgel
- Bekötőcső: flexibilis 3/8"

Washbasin mixer

- 150 mm spout
- Anti-scale water saving aerator (7,5-9 l/min 3bar)
- Size of aerator: M24x1 HONEYCOMB
- Ceramic cartridge: 35 mm
- Flexible inlet pipes: 3/8"

150-0054-00

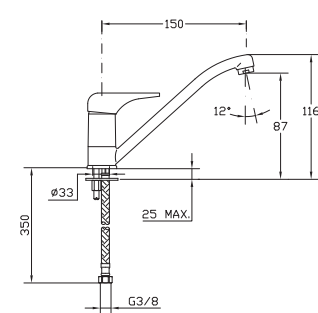

Bide csaptelep

- Fém leeresztő szeleppel
- Perlátor mérete: M24x1 HONEYCOMB
- 35 mm kerámia vezérlőegységgel
- Bekötőcső: flexibilis 3/8"

Bidet mixer

- With metal pop-up waste
- Size of aerator: M24x1 HONEYCOMB
- Ceramic cartridge: 35 mm
- Flexible inlet pipes: 3/8"

154-0039-00

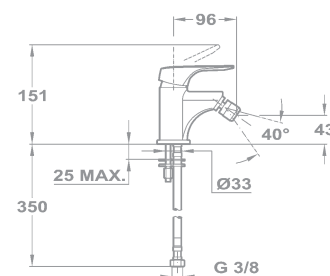

Kádtöltő csaptelep

- Vízkömentes kézi zuhannyal
- Automata zuhanyváltóval
- 1500 mm gégecsővel
- Fali zuhanytartóval
- 35 mm kerámia vezérlőegységgel
- Perlátor mérete: M24x HONEYCOMB

Bath/shower mixer

- Anti-scale hand shower
- Automatic diverter
- 1500 mm shower hose
- Wall mount bracket
- Ceramic cartridge: 35 mm
- Size of aerator: M24x1 HONEYCOMB

151-0059-00

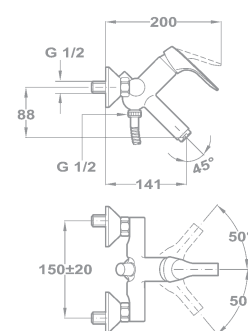

Zuhanyzett nélkül

Without shower set

151-0059-02



Zuhany csaptelep

- Vízkömentes kézi zuhannyal
- 1500 mm gégecsővel
- Fali zuhanytartóval
- 35 mm kerámia vezérlőegységgel

Shower mixer

- Anti-scale hand shower
- 1500 mm shower hose
- Wall mount bracket
- Ceramic cartridge: 35 mm

153-0039-00

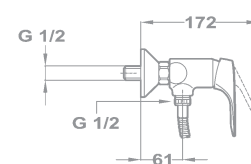

Zuhanyzett nélkül

Without shower set

153-0039-02

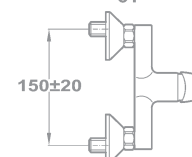



Kád-mosdó (KMT) csaptelep

- Vízkömentes kézizuhannyal
- Tornyos zuhanyváltóval
- 1500 mm gégecsővel
- Fali zuhanytartóval
- 35 mm kerámia vezérlőegységgel
- Perlátor mérete: M22x1 HONEYCOMB

Bath and washbasin mixer

- Anti-scale hand shower
- Automatic diverter
- 1500 mm shower hose
- Wall mount bracket
- Ceramic cartridge: 35 mm
- Size of aerator: M22x1 HONEYCOMB

CIKKSZÁM

155-0043-00

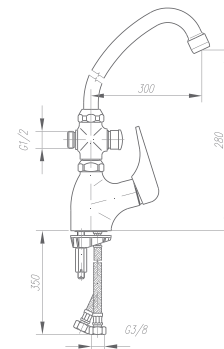

Zuhanyzett nélkül

Without shower set

155-0043-01



Mosogató csaptelep álló

- Perlátor mérete: M24x1 HONEYCOMB
- 35 mm kerámia vezérlőegységgel
- Alsó kifolyócsővel
- Bekötőcső: flexibilis 3/8"

Standing sink mixer

- Size of aerator: M24x1 HONEYCOMB
- Ceramic cartridge: 35 mm
- With lower spout
- Flexible inlet pipes: 3/8"

652-0075-00

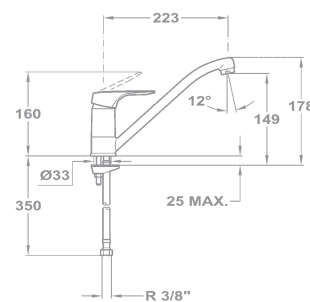

Mosogató csaptelep álló

- Perlátor mérete: M24x1 HONEYCOMB
- 35 mm kerámia vezérlőegységgel
- Felső kifolyócsővel
- Bekötőcső: flexibilis 3/8"

Standing sink mixer

- Size of aerator: M24x1 HONEYCOMB
- Ceramic cartridge: 35 mm
- With upper spout
- Flexible inlet pipes: 3/8"

652-0076-00

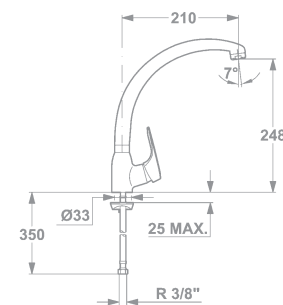

Mosogató csaptelep fali

- Perlátor mérete: M24x1 HONEYCOMB
- 35 mm kerámia vezérlőegységgel
- Felső kifolyócsővel

Wall mounted sink mixer

- Size of aerator: M24x1 HONEYCOMB
- Ceramic cartridge: 45 mm
- With upper spout

152-0036-00

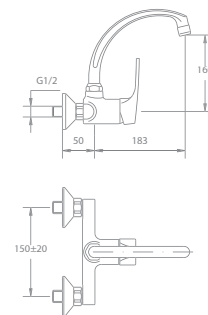

AJÁNLOTT KIEGÉSZÍTŐK / RECOMMENDED COMPLEMENTS



**Perlátor M24x1 (HONEYCOMB) /
Aerator M24x1 (HONEYCOMB)**
273-0025-06
(ld.: 62. o./ see p. 62)



Csőszifon / Pipe trap
165-0027-05
(ld.: 57. o./ see p. 57)



**Kombinált sarokszelep /
Combinated angle valve**
163-0015-01
(ld.: 55. o./ see p. 55)



**QUICK leeresztő szelep
QUICK pop up waste**
11.062.00



Mosdó csaptelep / Washbasin mixer (150-0054-00)



JELLEMZŐK / CHARACTERISTICS



Basic vízkömentes zuhanyzset / antiscald shower set
275-0032-07



Vízkömentes, lopásbiztos zuhanyfej, fix felszállócsöves zuhanyokhoz / Antiscald and vandalproof shower head for shower mixers with standard spout
275-0042-07



KERAMIKUS VEZÉRLŐEGYSÉG / CERAMIC CARTRIDGE

- **Hőmérséklet korlátozás:** Takarítsa meg a forró vízhez használt energiát a beépített hőmérséklet korlátozó elem segítségével.
- **Víztaekékösség:** A vezérlő egység állítható vízmennyiség szabályozó elemet tartalmaz, mely a csatelep minden egyes használatakor vízmegtakarítást tesz lehetővé.
- **Forrázás-védelem:** Felejtse el a magas hőmérsékletű víz okozta forrázásokat! Gondoskodtunk Ön és Családja védelméről.
- **Temperature Limiter:** Save the energy used to heat the water with the temperature limiter incorporated in the cartridge.
- **Water Saving:** The cartridge incorporates an adjustable flow limiter to save water every time you use the mixer.
- **Anti-Scalding:** Forget about scalding caused by the water at a very high temperature. We take care of you and your family.



VÍZMEGTAKARÍTÁS / WATERSAVING

- A mosdó csatelep olyan perlátort tartalmaz, mely 3 bar-on a vízfogyasztást 8l/perce redukálja.
- The washbasin mixer incorporates an aerator that limits consumption to 8 liters per minute at 3 bar.*



SPECIÁLIS PERLÁTOR / SPECIAL AERATOR

- Speciális vízkömentes perlátor, mely lágy vízáramlást és zajcsökkentést biztosít.
- Special anti-scale aerator, which provides a splash-free water stream noise reduction.*



CIKKSZÁM



Mosdó csaptelep

- Fém leeresztő szeleppel
- 7,5-9 l/min (3bar) vízbocsátású vízkömentes perlatorral
- Perlátor mérete: M24x1 HONEYCOMB
- 35 mm kerámia vezérlőegységgel
- Bekötőcső: flexibilis 3/8"

Washbasin mixer

- With metal pop-up waste
- Anti-scale water saving aerator (7,5-9 l/min 3bar)
- Size of aerator: M24x1 HONEYCOMB
- Ceramic cartridge: 35 mm
- Flexible inlet pipes: 3/8"

150-0018-00

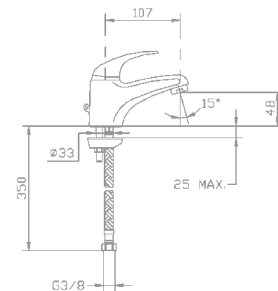

Lánctartó szemmel

With chain link

150-0021-00



Mosdó csaptelep

- 150 mm forgatható kifolyócsővel
- 7,5-9 l/min (3bar) vízbocsátású vízkömentes perlatorral
- Perlátor mérete: M24x1 HONEYCOMB
- 35 mm kerámia vezérlőegységgel
- Bekötőcső: flexibilis 3/8"

Washbasin mixer

- 150 mm spout
- Anti-scale water saving aerator (7,5-9 l/min 3bar)
- Size of aerator: M24x1 HONEYCOMB
- Ceramic cartridge: 35 mm
- Flexible inlet pipes: 3/8"

150-0050-00

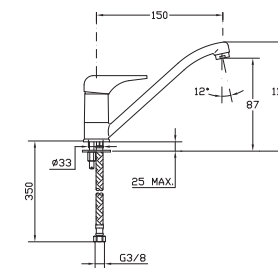

Bide csaptelep

- Fém leeresztő szeleppel
- Perlátor mérete: M24x1 HONEYCOMB
- 35 mm kerámia vezérlőegységgel
- Bekötőcső: flexibilis 3/8"

Bidet mixer

- With metal pop-up waste
- Size of aerator: M24x1 HONEYCOMB
- Ceramic cartridge: 35 mm
- Flexible inlet pipes: 3/8"

154-0009-00

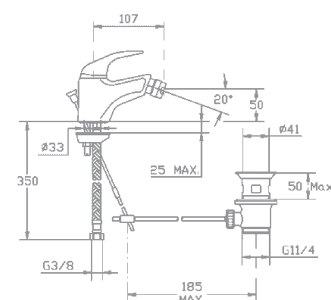

Kádtöltő csaptelep

- Vízkömentes kézizuhannyal
- Automata zuhanyváltóval
- 1500 mm gégecsővel
- Fali zuhanytartóval
- 35 mm kerámia vezérlőegységgel
- Perlátor mérete: M24x1 HONEYCOMB

Bath/shower mixer

- Anti-scale hand shower
- Automatic diverter
- 1500 mm shower hose
- Wall mount bracket
- Ceramic cartridge: 35 mm
- Size of aerator: M24x1 HONEYCOMB

151-0012-00

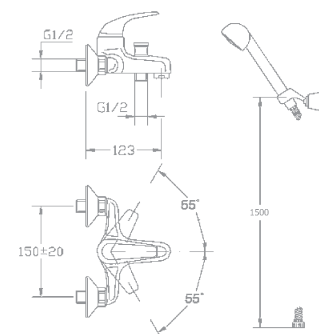

Zuhanyzett nélkül

Without shower set

151-0012-02



Zuhany csaptelep

- Vízkömentes kézizuhannyal
- 1500 mm gégecsővel
- Fali zuhanytartóval
- 35 mm kerámia vezérlőegységgel

Shower mixer

- Anti-scale hand shower
- 1500 mm shower hose
- Wall mount bracket
- Ceramic cartridge: 35 mm

153-0009-00

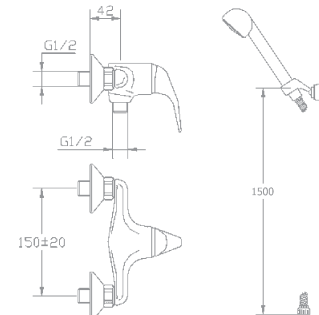

Zuhanyzett nélkül

Without shower set

153-0009-04

ÚJ



Zuhany csaptelep

- Fix felszálló csővel
- Vízkömentes, lopásbiztos zuhanyfejvel
- 35 mm kerámia vezérlőegységgel

Shower mixer:

- With standard spout
- With anti-scale, vandalproof shower head
- Ceramic cartridge: 35 mm

CIKKSZÁM

153-0009-31

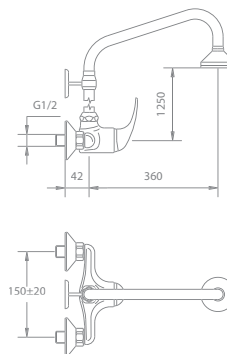

Kád-mosdó (KMT) csaptelep

- Jobbos
- Balos
- Vízkömentes kézi zuhannyal
- 1500 mm gégecsővel
- Fali zuhanytartóval
- 35 mm kerámia vezérlőegységgel
- Perlátor mérete: M22x1 HONEYCOMB

Bath and washbasin mixer

- Right hand
- Left hand
- Anti-scale hand shower
- 1500 mm shower hose
- Wall mount bracket
- Ceramic cartridge: 35 mm
- Size of aerator: M22x1 HONEYCOMB

155-0010-00

155-0011-00

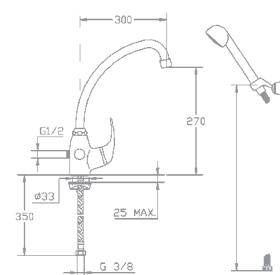

Zuhanyzett nélkül:

- Jobbos
- Balos

Without shower set

- Right hand
- Left hand

155-0010-02

155-0011-02

ÚJ



Kád-mosdó (KMT) csaptelep

- Vízkömentes kézi zuhannyal
- Tornyos zuhanyváltóval
- 1500 mm gégecsővel
- Fali zuhanytartóval
- 35 mm kerámia vezérlőegységgel
- Perlátor mérete: M22x1 HONEYCOMB

Bath and washbasin mixer

- Anti-scale hand shower
- Automatic diverter
- 1500 mm shower hose
- Wall mount bracket
- Ceramic cartridge: 35 mm
- Size of aerator: M22x1 HONEYCOMB

155-0009-00

Zuhanyzett nélkül

Without shower set

155-0009-02

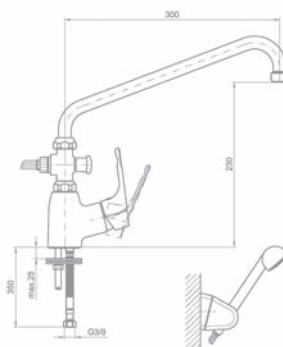

Mosogató csaptelep álló

- Perlátor mérete: M24x1 HONEYCOMB
- 35 mm kerámia vezérlőegységgel
- Alsó kifolyócsővel
- Bekötőcső: flexibilis 3/8"

Standing sink mixer

- Size of aerator: M24x1 HONEYCOMB
- Ceramic cartridge: 35 mm
- With lower spout
- Flexible inlet pipes: 3/8"

652-0042-00

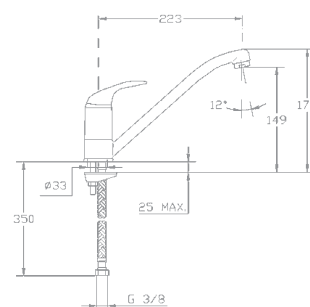

Mosogató csaptelep álló

- Perlátor mérete: M24x1 HONEYCOMB
- 35 mm kerámia vezérlőegységgel
- Felső kifolyócsővel
- Bekötőcső: flexibilis 3/8"

Standing sink mixer

- Size of aerator: M24x1 HONEYCOMB
- Ceramic cartridge: 35 mm
- With upper spout
- Flexible inlet pipes: 3/8"

652-0009-00

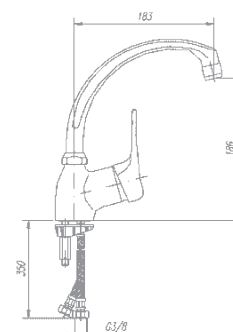



Mosogató csaptelep fali

- Perlátor mérete: M24x1 HONEYCOMB
- 35 mm kerámia vezérlőegységgel
- Alsó kifolyócsővel

Wall mounted sink mixer

- Size of aerator: M24x1 HONEYCOMB
- Ceramic cartridge: 35 mm
- With lower spout

CIKKSZÁM

152-0023-00

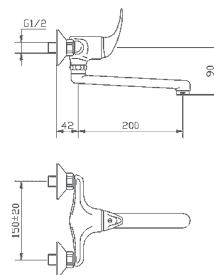

ÚJ



Mosogató csaptelep álló

- Kihúzható kétfunkciós zuhanyfejvel
- 40 mm kerámia vezérlőegységgel
- Bekötőcső: flexibilis 3/8"

Standing sink mixer

- Pull-out shower with two jets
- Flexible inlet pipes: 3/8"

152-0025-00

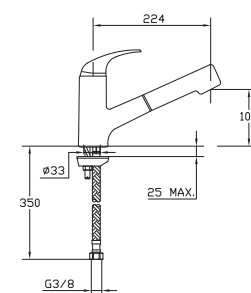

Orvosi mosdó csaptelep

- Fém leeresztő szeleppel
- 7,5-9 l/min (3bar) vízbocsátású vízkömentes perlátorral
- Perlátor mérete: M24x1 HONEYCOMB
- 35 mm kerámia vezérlőegységgel
- Bekötőcső: flexibilis 3/8"

Medical washbasin mixer

- With metal pop-up waste
- Anti-scale water saving aerator (7,5-9 l/min 3bar)
- Size of aerator: M24x1 HONEYCOMB
- Ceramic cartridge: 35 mm
- Flexible inlet pipes: 3/8"

159-0019-00

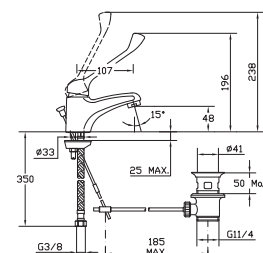

Orvosi mosogató csaptelep

- 7,5-9 l/min (3bar) vízbocsátású vízkömentes perlátorral
- Perlátor mérete: M24x1 HONEYCOMB
- 35 mm kerámia vezérlőegységgel

Medical sink mixer

- Anti-scale water saving aerator (7,5-9 l/min 3bar)
- Size of aerator: M24x1 HONEYCOMB
- Ceramic cartridge: 35 mm
- Flexible inlet pipes: 3/8"

159-0018-00

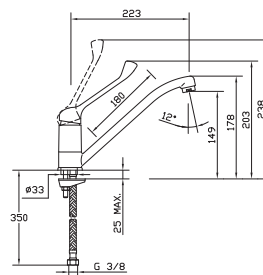

Bojler csaptelep

- Alsó bekötésű
- Nyílt rendszerű bojlerekhez
- Flexibilis bekötőcső: 3/8"

Boiler mixer

- With lower connection
- One handle
- Flexible inlet pipes: 3/8"

160-0013-01

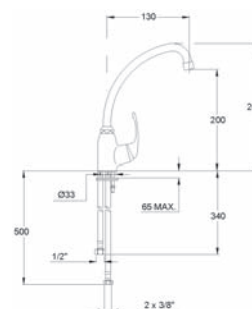

ÚJ



Bojler csapterep

- Felső bekötésű
- Nyílt rendszerű bojlerekhez
- Csatlakozás: 3/8"

Boiler mixer

- With upper connection
- One handle
- Connection: 3/8"

CIKKSZÁM

161-0031-00

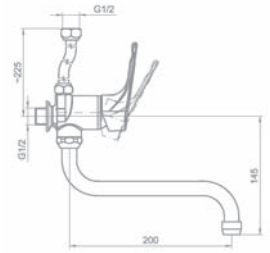

AJÁNLOTT KIEGÉSZÍTŐK / RECOMMENDED COMPLEMENTS



Sarokszelep 1/2"×3/8" / Angle valve 1/2"×3/8"
163-0006-00
(ld.: 55. o. / see p. 55)

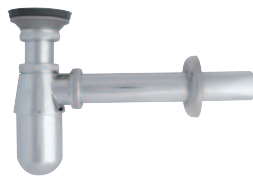

Búraszifon / Trap
165-0027-00
(ld.: 57. o. / see p. 57)



Perlátor M24x1 (HONEYCOMB) / Aerator M24x1 (HONEYCOMB)
273-0025-06
(ld.: 62. o. / see p. 62)



Zuhanyrúd BASIC / Sliding bar BASIC
275-0034-07
(ld.: 52. o. / see p. 52)



Kádtöltő csapterep / Bath/shower mixer (151-0012-00)

Egyszerű és gazdaságos módszer a vízzel való takarékoságra anélkül, hogy csaptelepet kellene cserélni. Használjon vízáramlás-szabályozós perlátort és takarítsa meg az egyébként fogyasztott vízmennyiség akár 50 %-át.

A quick and easy way to save water and energy without changing your taps. By incorporating an aerator with a flow regulator you can save up to 50% of the water you would consume otherwise.



GYORS ÉS EGYSZERŰ FELSZERELÉS / QUICK AND EASY INSTALLATION



A felszerelés gyors és egyszerű, csak a perlátor cseréjével azonnali vízmegtakarítás érhető el.

Installation is fast and easy, only by changing the aerator we will save water immediately.

AKÁR 50% MEGTAKARÍTÁS UP TO 50% SAVING

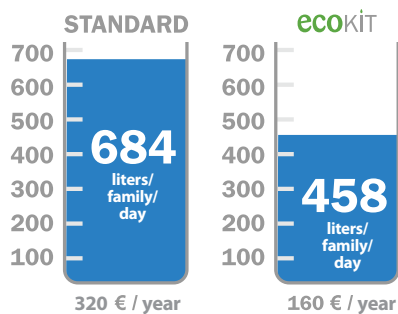

A vízmegtakarítás szemléltetéséhez egy átlagos négyfős spanyol család lett figyelembe véve.

Figures given as an example of water saving in a standard Spanish household with four people.

VÍZ KÖLTSÉG / WATER COST

1,28 Eur /m3 (*)

A tanulmányhoz azt vettük figyelembe, hogy a háztartás minden tagja átlagosan 14 percet használja a vizet, beleértve a mosdó, zuhany és mosogató csaptelepeket.

For this study we have taken into account that each person in the house uses an average of 14 minutes of water a day including washbasin, shower and sink mixers.

Egy személy napi átlagos fogyasztása 171 liter ()**

Average water consumption a person a day: 171 liters ()**

(*) Forrás: Spanyol Környezetvédelmi Minisztérium. 2007-es adatok
Source: Spanish Environment Ministry Figures from 2007

(**) Forrás: Spanyol Nemzeti Statisztikai Hivatal / Source: Spanish National Statistics Bureau

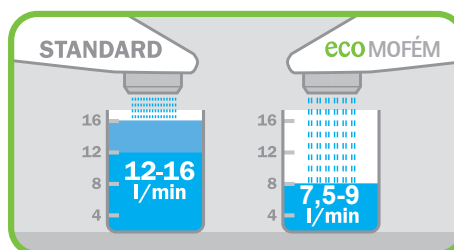



JELLEMZŐK / CHARACTERISTICS



Basic
vízkömentes zuhanyzett / antiscal shower set
275-0032-07



VÍZMEGTAKARÍTÁS / WATERSAVING

A mosdó csaptelep olyan perlátort tartalmaz, mely 3 bar-on a vízfogyasztást 8l/percre redukálja.

The washbasin mixer incorporates an aerator that limits consumption to 8 liters per minute at 3 bar.



SPECIÁLIS PERLÁTOR / SPECIAL AERATOR

Speciális vízkömentes perlátor, mely lágy vízáramlást és zajcsökkentést biztosít.

Special anti-scale aerator, which provides a splash-free water stream noise reduction.



KÖRNYEZETVÉDELEM / ENVIRONMENT PROTECTION

A MOFEM ECO kerámias vezérlők és víztakarékos perlátorok alkalmazásával vizet és energiát takarít meg amivel hozzájárul a Környezetvédelemhez.

To use MOFEM ECO cartridge and flow limited aerator you save water and energy to do for environment protection.



KERAMIKUS VEZÉRLŐEGYSÉG / CERAMIC CARTRIDGE

- **Hőmérséklet korlátozás:** Takarítsa meg a forró vízhez használt energiát a beépített hőmérséklet korlátozó elem segítségével.
- **Víztakarékosság:** A vezérlő egység állítható vízmennyiség szabályozó elemet tartalmaz, mely a csaptelep minden egyes használatakor vízmegtakarítást tesz lehetővé.
- **Forrázás-védelem:** Felejtse el a magas hőmérsékletű víz okozta forrázásokat! Gondoskodtunk Ön és Családja védelméről.
- **Temperature Limiter:** Save the energy used to heat the water with the temperature limiter incorporated in the cartridge.
- **Water Saving:** The cartridge incorporates an adjustable flow limiter to save water every time you use the mixer.
- **Anti-Scalding:** Forget about scalding caused by the water at a very high temperature. We take care of you and your family.

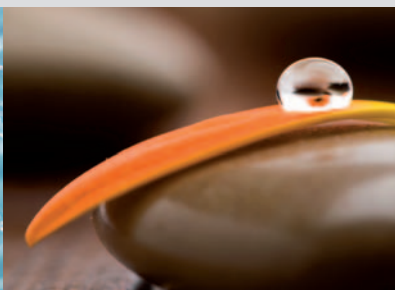



Mosdó csaptelep

- Fém leeresztő szeleppel
- 7,5-9 l/min (3bar) vízbocsátású vízkömentes perlatorral
- Perlátor mérete: M22x1 HONEYCOMB
- 35 mm kerámia vezérlőegységgel
- Bekötőcső: flexibilis 3/8"

Lánctartó szemmel

Washbasin mixer

- With metal pop-up waste
- Anti-scale water saving aerator (7,5-9 l/min 3bar)
- Size of aerator: M22x1 HONEYCOMB
- Ceramic cartridge: 35 mm
- Flexible inlet pipes: 3/8"

With chain link

CIKKSZÁM

150-0034-00

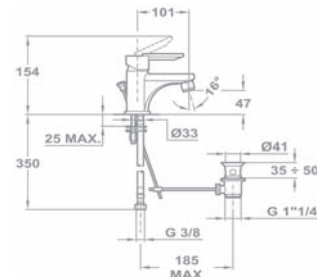

150-0033-00

ÚJ



Mosdó csaptelep

- 150 mm forgatható kifolyócsővel
- 7,5-9 l/min (3bar) vízbocsátású vízkömentes perlatorral
- Perlátor mérete: M24x1 HONEYCOMB
- 35 mm kerámia vezérlőegységgel
- Bekötőcső: flexibilis 3/8"

Washbasin mixer

- 150 mm spout
- Anti-scale water saving aerator (7,5-9 l/min 3bar)
- Size of aerator: M24x1 HONEYCOMB
- Ceramic cartridge: 35 mm
- Flexible inlet pipes: 3/8"

150-0051-00

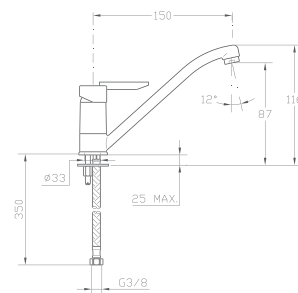

Bide csaptelep

- Fém leeresztő szeleppel
- Vízkömentes HONEYCOMB perlatorral
- 35 mm kerámia vezérlőegységgel
- Bekötőcső: flexibilis 3/8"

Bidet mixer

- With metal pop-up waste
- Size of aerator: M24x1 HONEYCOMB
- Ceramic cartridge: 35 mm
- Flexible inlet pipes: 3/8"

154-0014-00

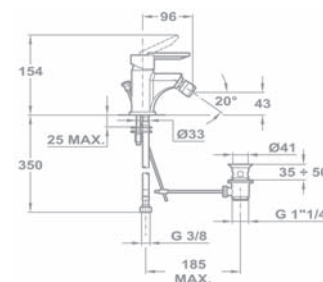

Kádtöltő csaptelep

- Vízkömentes kézi zuhannyal
- Automata zuhanyváltóval
- 1500 mm gégecsővel
- Fali zuhanytartóval
- 35 mm kerámia vezérlőegységgel
- Perlátor mérete: M24x HONEYCOMB

Bath/shower mixer

- Anti-scale hand shower
- Automatic diverter
- 1500 mm shower hose
- Wall mount bracket
- Ceramic cartridge: 35 mm
- Size of aerator: M24x1 HONEYCOMB

151-0021-00

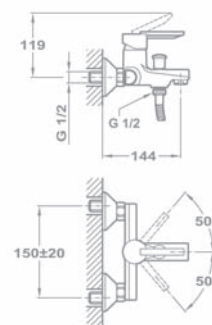

Zuhanyzett nélkül

Without shower set

151-0021-03



Zuhany csaptelep

- Vízkömentes kézi zuhannyal
- 1500 mm gégecsővel
- Fali zuhanytartóval
- 35 mm kerámia vezérlőegységgel

Shower mixer

- Anti-scale hand shower
- 1500 mm shower hose
- Wall mount bracket
- Ceramic cartridge: 35 mm

153-0017-00

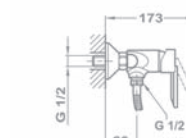

Zuhanyzett nélkül

Without shower set

153-0017-03

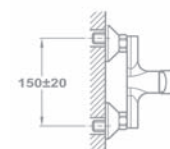



Zuhany csaptelep

- Fix felszálló csővel
- Vízkömentes, lopásbiztos zuhanyfejvel
- 35 mm kerámia vezérlőegységgel

Shower mixer:

- With standard spout
- With anti-scale, vandalproof shower head
- Ceramic cartridge: 35 mm

CIKKSZÁM

153-0017-30

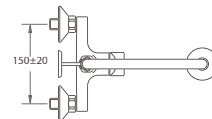
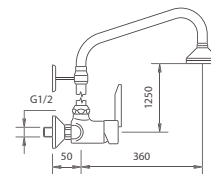

Kád-mosdó (KMT) csaptelep

- Vízkömentes kézi zuhannyal
- Tornyos zuhanyváltóval
- 1500 mm gégecsővel
- Fali zuhanytartóval
- 35 mm kerámia vezérlőegységgel
- Perlátor mérete: M22x1 HONEYCOMB

Bath and washbasin mixer

- Anti-scale hand shower
- Automatic diverter
- 1500 mm shower hose
- Wall mount bracket
- Ceramic cartridge: 35 mm
- Size of aerator: M22x1 HONEYCOMB

155-0044-00

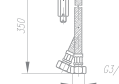
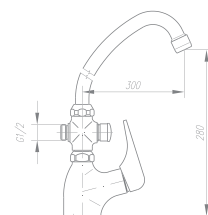

Zuhanyzett nélkül

Without shower set

155-0044-01



Mosogató csaptelep álló

- Perlátor mérete: M24x1 HONEYCOMB
- 35 mm kerámia vezérlőegységgel
- Alsó kifolyócsővel
- Bekötőcső: flexibilis 3/8"

Standing sink mixer

- Size of aerator: M24x1 HONEYCOMB
- Ceramic cartridge: 35 mm
- With lower spout
- Flexible inlet pipes: 3/8"

652-0072-00

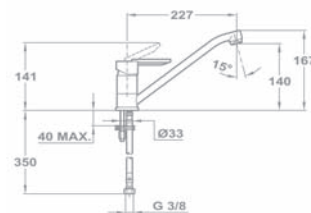

Mosogató csaptelep fali

- Perlátor mérete: M24x1 HONEYCOMB
- 35 mm kerámia vezérlőegységgel
- Alsó kifolyócsővel
- Bekötőcső: flexibilis 3/8"

Wall mounted sink mixer

- Size of aerator: M24x1 HONEYCOMB
- Ceramic cartridge: 35 mm
- With lower spout
- Flexible inlet pipes: 3/8"

152-0035-00

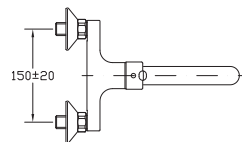
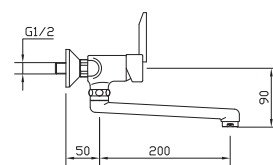

Mosogató csaptelep fali

- Perlátor mérete: M24x1 HONEYCOMB
- 35 mm kerámia vezérlőegységgel
- Felső kifolyócsővel

Wall mounted sink mixer

- Size of aerator: M24x1 HONEYCOMB
- Ceramic cartridge: 45 mm
- With upper spout

152-0034-00

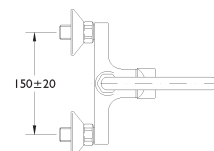
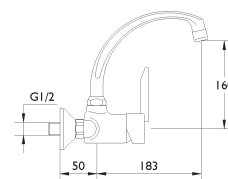

AJÁNLOTT KIEGÉSZÍTŐK / RECOMMENDED COMPLEMENTS



**Zuhany gégecső 1,5 m /
Flexible shower hose 1,5 m**
275-0041-07
(ld: 52. o. / see p. 52)



**Sarokszelep szűrővel /
Angle valve with filter**
163-0010-10
(ld: 55. o. / see p. 55)



Búraszifon / Trap
165-0027-00
(ld: 57. o. / see p. 57)



**Kézizuhany DUCAL /
Handshower DUCAL**
275-0036-07
(ld: 52. o. / see p. 52)



Kádtöltő csaptelep / Bath/shower mixer (151-0021-00)



JELLEMZŐK / CHARACTERISTICS



Antica kézizuhany / Antica handshower
275-0037-07



KERÁMIA FELSORÉSZ / CERAMIC HEADPART

1/2-es kerámia felsőrész, amely csökkenti a túlnyomásból eredő problémákat, és lehetővé teszi a könnyed és lágy vízkeverést.

1/2" ceramic headpart, which reduces the problems of overpressure and enables the easy and smooth mixing of water

273-0030-06



SPECIÁLIS PERLÁTOR / SPECIAL AERATOR

Speciális vízkömentes perlátor, mely lágy vízáramlást és zajscökkenést biztosít.

Special anti-scale aerator, which provides a splash-free water stream noise reduction.



EGYSZERŰ FELSZERELÉS / EASY INSTALLATION

Gyors és egyszerű felszerelési rendszer. A legtöbb modellhez elegendő egy 12 mm-es csavarkulcs.

Quick and easy fitting system. A simple 12 mm box spanner is enough for most models.



FLEXIBILIS BEKÖTŐCSÖVEK / FLEXIBLE INLET PIPES

Flexibilis bekötőcsöveink a legszigorúbb európai minőségellenőrzési hatóságok követelményeit is teljesítik. A bekötőcsöveket kívülről rozsdamentes acélháló erősíti. A nikkelezett sárgaréz csatlakozók nem oxidálódnak, a csatlakozók vízzáróságát beépített O-gyűrűk biztosítják.

Our high quality stainless steel flexible inlet pipes with watertight o-rings meet the requirements of most demanding European Quality Control Authorities.





Mosdó csaptelep

- Fém leeresztő szeleppel
- Perlátor mérete: M24x1 HONEYCOMB
- Kerámiás felsőrészsel
- Bekötőcső: flexibilis 3/8"

Lánctartó szemmel

Washbasin mixer

- With metal pop-up waste
- Size of aerator: M24x1 HONEYCOMB
- Ceramic headpart
- Flexible inlet pipes: 3/8"

With chain link

CIKKSZÁM

140-0187-30

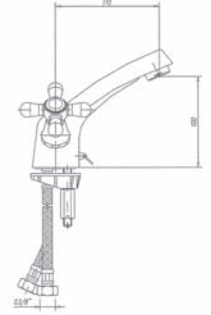

140-0189-30



Mosdó csaptelep

- Lánctartó szemmel
- Perlátor mérete: M22x1 HONEYCOMB
- Kerámiás felsőrészsel
- Bekötőcső: flexibilis 3/8"

Washbasin mixer

- With chain link
- Size of aerator: M22x1 HONEYCOMB
- Ceramic headpart
- Flexible inlet pipes: 3/8"

140-0018-30

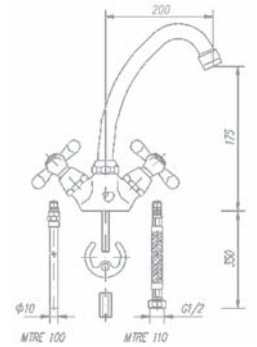

Mosdó csaptelep

- Lánctartó szemmel
- Perlátor mérete: M22x1 HONEYCOMB
- Kerámiás felsőrészsel
- Bekötőcső: flexibilis 3/8"

Washbasin mixer

- With chain link
- Size of aerator: M22x1 HONEYCOMB
- Ceramic headpart
- Flexible inlet pipes: 3/8"

140-0020-30

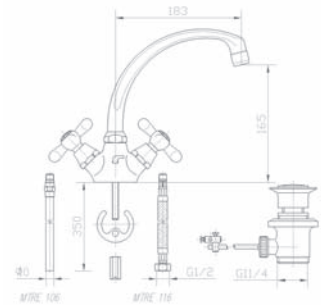

Bide csaptelep

- Fém leeresztő szeleppel
- Perlátor mérete M22x1
- Kerámiás felsőrészsel
- Bekötőcső: flexibilis 3/8"

Bidet mixer

- With metal pop-up waste
- Size of aerator: M22x1 HONEYCOMB
- Ceramic headpart
- Flexible inlet pipes: 3/8"

144-0005-30

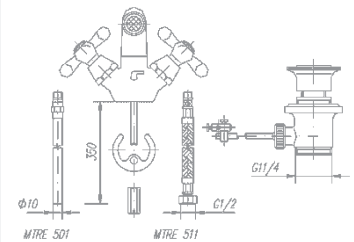

Kádtöltő csaptelep

- Kézizuhannyal
- 1500 mm gégecsővel
- Zuhanytartó villával
- Kerámiás felsőrészsel
- Perlátor mérete: M24x1 HONEYCOMB

Bath/shower mixer

- Hand shower
- 1500 mm shower hose
- Wall mount bracket
- Ceramic headpart
- Size of aerator: M24x1 HONEYCOMB

141-0013-30

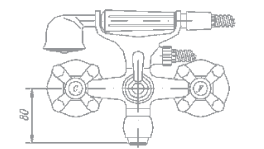

Zuhanyzett nélkül

Without shower set

141-0014-30

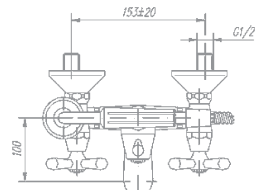



Zuhany csaptelep

- Zuhanyzettel
- Kézizuhannyal
- 1500 mm gégecsővel
- Fali zuhanytartóval
- Kerámiás felsőrészsel

Shower mixer

- Hand shower
- 1500 mm shower hose
- Wall mount bracket
- Ceramic headpart

CIKKSZÁM

143-0005-31

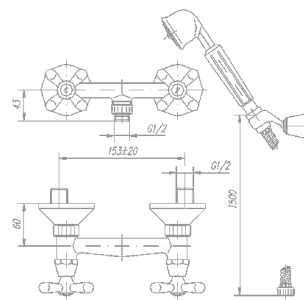

Zuhanyzett nélkül

Without shower set

143-0014-04



Kád-mosdó (KMT) csaptelep fali

- Kézizuhannyal
- 1500 mm gégecsővel
- Zuhanytartó villával
- Kerámiás felsőrészsel
- Perlátor mérete: M22x1 HONEYCOMB

Bath and washbasin mixer wall mounted

- Hand shower
- 1500 mm shower hose
- Wall mount bracket
- Ceramic headpart
- Size of aerator: M22x1 HONEYCOMB

145-0021-30

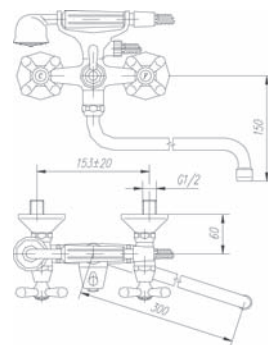

ÚJ



Kád-mosdó (KMT) csaptelep álló

- Kézizuhannyal
- 1500 mm gégecsővel
- Tornyos zuhanyváltóval
- Kerámiás felsőrészsel
- Perlátor mérete: M22x1 HONEYCOMB

Bath and washbasin mixer standing

- Hand shower
- 1500 mm shower hose
- Wall mount bracket
- Ceramic headpart
- Size of aerator: M22x1 HONEYCOMB

145-0034-00

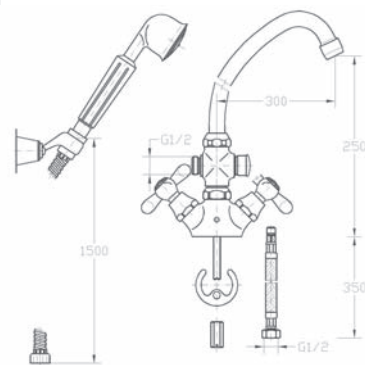

Mosogató csaptelep álló

- Perlátor mérete: M22x1 HONEYCOMB
- Kerámiás felsőrészsel
- Felső kifolyócsővel
- Bekötőcső: flexibilis 3/8"

Standing sink mixer

- Size of aerator: M22x1 HONEYCOMB
- Ceramic headpart
- With upper spout
- Flexible inlet pipes: 3/8"

142-0151-00

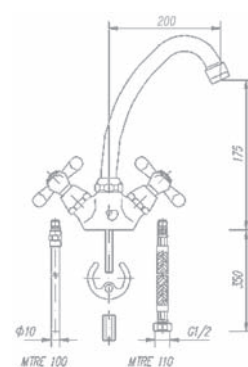

Mosogató csaptelep

- Perlátor mérete: M22x1 HONEYCOMB
- Kerámiás felsőrészsel
- Alsó kifolyócsővel
- Bekötőcső: flexibilis 3/8"

Wall mounted sink mixer

- Size of aerator: M22x1 HONEYCOMB
- Ceramic headpart
- With upper spout
- Flexible inlet pipes: 3/8"

142-0010-30

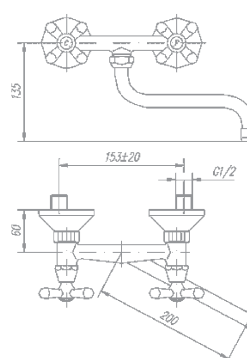



Állószelep

- Perlátor mérete: M22x1 HONEYCOMB
- Hagyományos felsőrészsel

Standing valve

- Size of aerator: M22x1 HONEYCOMB
- Standard headpart

CIKKSZÁM

146-0046-00

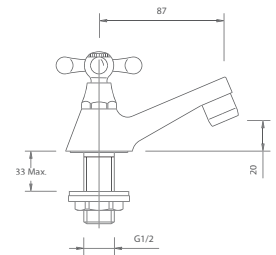

Álló lengőszelep

- Perlátor mérete: M22x1 HONEYCOMB
- Hagyományos felsőrészsel

Standing swivel spout

- Size of aerator: M22x1 HONEYCOMB
- Standard headpart

146-0039-00

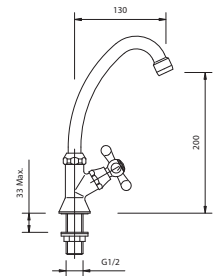

Fali lengő szelep

- Perlátor mérete: M22x1 HONEYCOMB
- Hagyományos felsőrészsel

Size of aerator: M22x1 HONEYCOMB

- Standard headpart

146-0040-00

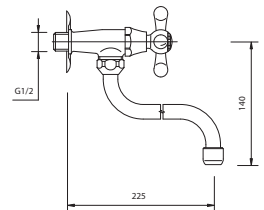

AJÁNLOTT KIEGÉSZÍTŐK / RECOMMENDED COMPLEMENTS



Búraszifon / Trap
165-0027-00
(ld.: 57. o. / see p. 57)



Kombinált sarokszelep / Combine angle valve
163-0015-01
(ld.: 55. o. / see p. 55)



Perlátor M24x1 (HONEYCOMB) / Aerator M24x1 (HONEYCOMB)
273-0025-06
(ld.: 62. o. / see p. 62)

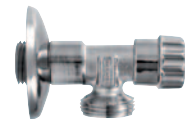

Mosógéptöltő szelep / Washingmachine valve
163-0014-00
(ld.: 55. o. / see p. 55)



JELLEMZŐK / CHARACTERISTICS



Basic vízkömentes zuhanyzset / antiscald shower set
275-0032-07



SPECIÁLIS PERLÁTOR / SPECIAL AERATOR

Speciális vízkömentes perlátor, mely lágy vízáramlást és zajcsökkentést biztosít.

Special anti-scale aerator, which provides a splash-free water stream noise reduction.



HAGYOMÁNYOS FELSORÉSZ (EUROSTÁR CSALÁD) / STANDARD HEADPARTS (EUROSTÁR RANGE)

Hagyományos felsőrészeinkben súrlódás mentes gumigyűrűk végzik a vezérlést. A felsőrész konstrukciójából adódóan állandó kenést biztosít. A kenőanyag nem oldódik ki a vízben és élő szervezetre ártalmatlan.

Our standard headparts are operated by friction free rubber rings. The construction of the headpart ensures a constant lubrication. The lubrication material doesn't dissolve to the water.



EGYSZERŰ FELSZERELÉS / EASY INSTALLATION

Gyors és egyszerű felszerelési rendszer. A legtöbb modellhez elegendő egy 12 mm-es csavarkulcs.

Quick and easy fitting system. A simple 12 mm box spanner is enough for most models.





Mosdó csaptelep

- Lánc tartó szemmel
- Perlátor mérete: M22x1 HONEYCOMB
- Hagyományos felsőrész
- Bekötőcső: flexibilis 3/8"

Washbasin mixer

- With chain link
- Size of aerator: M22x1 HONEYCOMB
- Standard headpart
- Flexible inlet pipes: 3/8"

CIKKSZÁM

140-0198-00

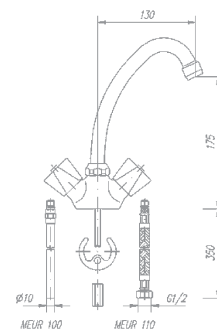

Bide csaptelep

- Fém leeresztő szeleppel
- Perlátor mérete: M22x1 HONEYCOMB
- Hagyományos felsőrész
- Bekötőcső: flexibilis 3/8"

Bidet mixer

- With metal pop-up waste
- Size of aerator: M22x1 HONEYCOMB
- Standard headpart
- Flexible inlet pipes: 3/8"

144-0028-00

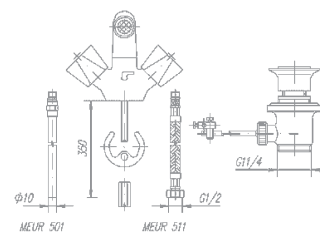

Kádtöltő csaptelep

- Vízkömentes kézi zuhannyal
- 1500 mm gégecsővel
- Zuhanytartó villával
- Hagyományos felsőrész
- Perlátor mérete: M24x1 HONEYCOMB

Bath/shower mixer

- Anti-scale hand shower
- 1500 mm shower hose
- Wall mount bracket
- Standard headpart
- Size of aerator: M24x1 HONEYCOMB

141-0094-00

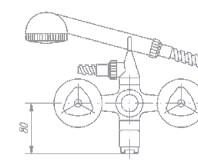

Zuhanyzett nélkül

Without shower set

141-0094-03

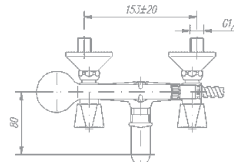

Zuhany csaptelep

- Vízkömentes kézi zuhannyal
- 1500 mm gégecsővel
- Fali zuhanytartóval
- Hagyományos felsőrész

Shower mixer

- Anti-scale hand shower
- 1500 mm shower hose
- Wall mount bracket
- Standard headpart

143-0115-00

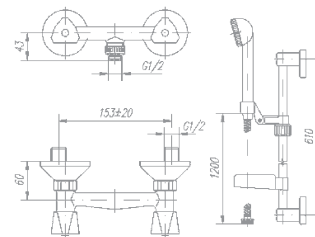

Állítható fali rúddal

Zuhanyzett nélkül

With sliding bar

Without shower set

143-0109-00

143-0111-00



Zuhany csaptelep

- Fix felszálló csővel
- Zuhanyfejjel
- Hagyományos felsőrész

Shower mixer

- With standard spout
- With shower head
- Standard headpart

143-0110-00

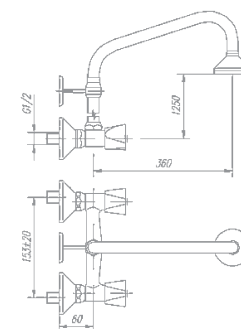



Kád-mosdó (KMT) csaptelep fali

- Vízkömentes kézzuzhannyal
- 1500 mm gégecsővel
- Zuhanytartó villával
- Perlátor mérete: M22x1 HONEYCOMB
- Hagyományos felsőrészszel

Bath and washbasin mixer wall mounted

- Anti-scale hand shower
- 1500 mm shower hose
- Wall mount bracket
- Size of aerator: M22x1 HONEYCOMB
- Standard headpart

CIKKSZÁM

145-0070-00

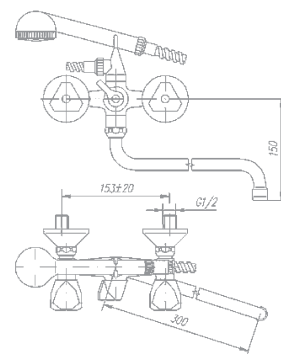

Zuhanyzett nélkül

Without shower set

145-0070-05



Kád-mosdó (KMT) csaptelep álló

- Vízkömentes kézzuzhannyal
- 1500 mm gégecsővel
- Fali zuhanytartóval
- Perlátor mérete: M22x1
- Vízkömentes perlátorral
- Hagyományos felsőrészszel

Bath and washbasin mixer standing

- Anti-scale hand shower
- 1500 mm shower hose
- Wall mount bracket
- Size of aerator: M22x1 HONEYCOMB
- Anti scale aerator
- Standard headpart

145-0069-00

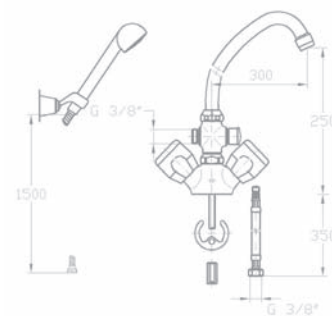

Állítható zuhanytartó rúddal Zuhanyzett nélkül

With sliding bar Without shower set

145-0068-00

145-0071-00



Mosogató csaptelep álló

- Perlátor mérete: M22x1 HONEYCOMB
- Hagyományos felsőrészszel
- Felső kifolyócsővel
- Bekötőcső flexibilis 3/8"

Wall mounted sink mixer

- Size of aerator: M22x1 HONEYCOMB
- Standard headpart
- With upper spout
- Flexible inlet pipes: 3/8"

142-0152-00

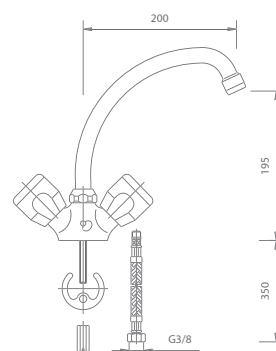

Mosogató csaptelep fali

- Perlátor mérete: M22x1 HONEYCOMB
- Hagyományos felsőrészszel
- Alsó kifolyócsővel

Wall mounted sink mixer

- Size of aerator: M22x1 HONEYCOMB
- Standard headpart
- With lower spout

142-0148-00

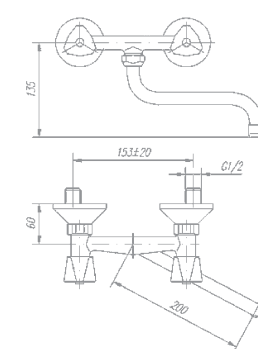

Bojler csaptelep

- Alsó bekötésű
- Két kezelőelemes
- Csatlakozás: 3/8"

Boiler mixer

- With lower connection
- Two handle
- Flexible inlet pipes: 3/8"

160-0004-02

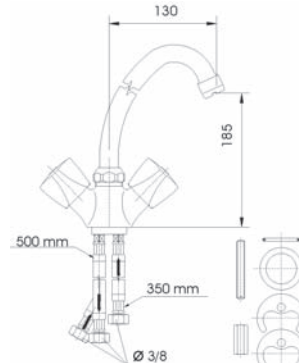

CIKKSZÁM



Bojler csaptelep

- Felső bekötésű
- Két kezelőelemes
- Csatlakozás: 3/8"

Boiler mixer

- With upper connection
- Two handle
- Connection: 3/8"

161-0028-01

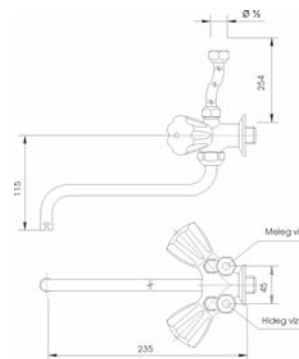

Állószelep

- Hagományos felsőrész
- Vízkömentes perlátossal: M22x1

Standing valve

- Standard headpart
- Anti-scale aerator: M22x1

146-0042-00

Sugárvezetővel

Flow guide

146-0043-00

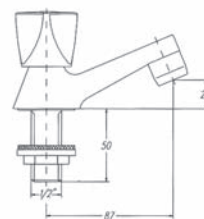

Lengőszelep álló

- Perlátor mérete: M22x1 HONEYCOMB
- Hagományos felsőrész

Standing swivel spout

- Size of aerator: M22x1 HONEYCOMB
- Standard headpart

146-0033-00

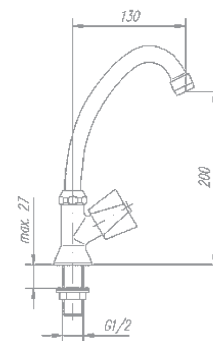

Lengőszelep fali

- Perlátor mérete: M22x1 HONEYCOMB
- Hagományos felsőrész

Wall mount swivel spout

- Size of aerator: M22x1 HONEYCOMB
- Standard headpart

146-0034-00

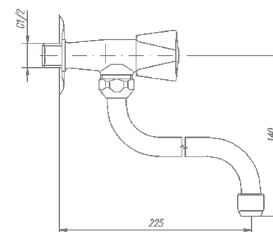

AJÁNLOTT KIEGÉSZÍTŐK / RECOMMENDED COMPLEMENTS



Kifolyószelep / Outlet valve

162-0035-07
(ld.: 54. o. / see p. 54)



Mosógéptöltő (jobbos) / Washing machine valve (right hand)

167-0001-00
(ld.: 55. o. / see p. 55)



Zuhany gégecső 1,5 m / Flexible shower hose 1,5 m

275-0041-07
(ld.: 52. o. / see p. 52)



Csősifon / Pipe trap

165-0027-05
(ld.: 57. o. / see p. 57)



JELLEMZŐK / CHARACTERISTICS

EGYKAROS BOJLER CSAPTELEPEK ONE HANDLE BOILER MIXERS



KERAMIKUS VEZÉRLŐEGYSÉG / CERAMIC CARTRIDGE

- **Hőmérséklet korlátozás:** Takarítsa meg a forró vízhez használt energiát a beépített hőmérséklet korlátozó elem segítségével.
- **Víztakarékosság:** A vezérlő egység állítható vízmennyiség szabályozó elemet tartalmaz, mely a csaptelep minden egyes használatakor vízmegtakarítást tesz lehetővé.
- **Forrázás-védelem:** Felejtse el a magas hőmérsékletű víz okozta forrázásokat! Gondoskodtunk Ön és Családja védelméről.
- **Temperature Limiter:** Save the energy used to heat the water with the temperature limiter incorporated in the cartridge.
- **Water Saving:** The cartridge incorporates an adjustable flow limiter to save water every time you use the mixer.
- **Anti-Scalding:** Forget about scalding caused by the water at a very high temperature. We take care of you and your family.



SPECIÁLIS PERLÁTOR / SPECIAL AERATOR

Speciális vízkömentes perlátor, mely lágy vízáramlást és zajscökentést biztosít.

Special anti-scale aerator, which provides a splash-free water stream and noise reduction.

KÉT KEZELŐELEMES BOJLER CSAPTELEPEK TWO HANDLE BOILER MIXERS



HAGYOMÁNYOS FELSORÉSZ (EUROSTÁR CSALÁD) / STANDARD HEADPARTS (EUROSTÁR RANGE)

Hagyományos felsőrészeinkben súrlódás mentes gumigyűrűk végzik a vezérlést. A felsőrész konstrukciójából adódóan állandó kenést biztosít. A kenőanyag nem oldódik ki a vízben és élő szervezetre ártalmatlan.

Our standard headparts are operated by friction free rubber rings. The construction of the headpart ensures a constant lubrication. The lubrication material doesn't dissolve to the water.



EGYSZERŰ FELSZERELÉS / EASY INSTALLATION

Gyors és egyszerű felszerelési rendszer. A legtöbb modellhez elegendő egy 12 mm-es csavarkulcs.

Quick and easy fitting system. A simple 12 mm box spanner is enough for most models.

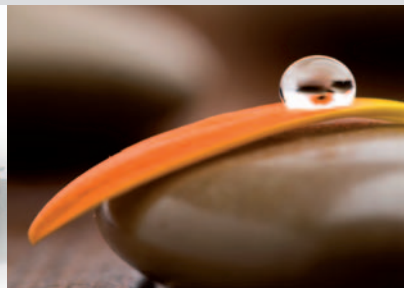

ÚJ



Bojler csaptelep • Junior EVO

- Alsó bekötésű
- Egykaros
- Csatlakozás: 3/8"

Boiler mixer • Junior EVO

- With lower connection
- One handle
- Flexible inlet pipes: 3/8"

CIKKSZÁM

160-0008-10

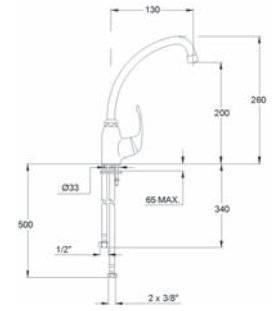

ÚJ



Bojler csaptelep Junior EVO

- Felső bekötésű
- Egykaros
- Csatlakozás: 3/8"

Boiler mixer Junior EVO

- With upper connection
- One handle
- Connection: 3/8"

161-0031-40

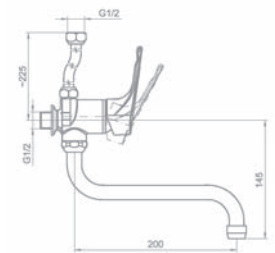

Bojler csaptelep Junior

- Alsó bekötésű
- Egykaros
- Csatlakozás: 3/8"

Boiler mixer Junior

- With lower connection
- One handle
- Flexible inlet pipes: 3/8"

160-0013-01

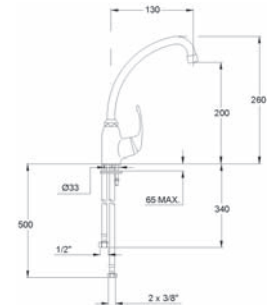

ÚJ



Bojler csaptelep Junior

- Felső bekötésű
- Egykaros
- Csatlakozás: 3/8"

Boiler mixer Junior

- With upper connection
- One handle
- Connection: 3/8"

161-0031-00

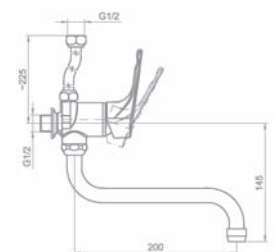

Bojler csaptelep Euroszár

- Alsó bekötésű
- Két fogantyús
- Csatlakozás: 3/8"

Boiler mixer Euroszár

- With lower connection
- Two handle
- Flexible inlet pipes: 3/8"

160-0004-02

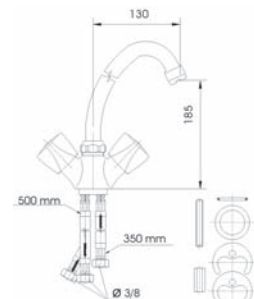

Bojler csaptelep Euroszár

- Felső bekötésű
- Két fogantyús
- Csatlakozás: 3/8"
- 161-0028-01

Boiler mixer Euroszár

- With upper connection
- Two handle
- Connection: 3/8"

161-0028-01

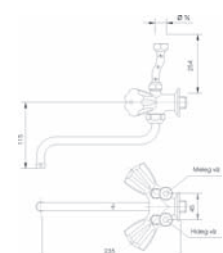



JELLEMZŐK / CHARACTERISTICS



ZAJCSÖKKENTŐ ELEMELK / NOISE REDUCTORS

Mode orvosi fal mosogató csaptelep zajcsökkentő elemet tartalmaz, mely jelentős mértékben csökkenti a vízáramlás zajszintjét.

The wall mounted medical sink mixer incorporate noise reductor which substantially limit the noise made by water circulating through the tap.



SPECIÁLIS PERLÁTOR / SPECIAL AERATOR

Speciális vízkömentes perlátor, mely lágy vízáramlást és zajcsökkentést biztosít.

Special anti-scale aerator, which provides a splash-free water stream noise reduction.



KERAMIKUS VEZÉRLŐEGYSÉG / CERAMIC CARTRIDGE

- **Hőmérséklet korlátozás:** Takarítsa meg a forró vízhez használt energiát a beépített hőmérséklet korlátozó elem segítségével.
- **Víztaakarékosság:** A vezérlő egység állítható vízmennyiség szabályozó elemet tartalmaz, mely a csaptelep minden egyes használatakor vízmegtakarítást tesz lehetővé.
- **Forrázás-védelem:** Felejtse el a magas hőmérsékletű víz okozta forrázásokat! Gondoskodtunk Ön és Családja védelméről.

• **Temperature Limiter:** Save the energy used to heat the water with the temperature limiter incorporated in the cartridge.

• **Water Saving:** The cartridge incorporates an adjustable flow limiter to save water every time you use the mixer.

• **Anti-Scalding:** Forget about scalding caused by the water at a very high temperature. We take care of you and your family.



KÖRNYEZETVÉDELLEM / ENVIRONMENT PROTECTION

A MOFEM ECO kerámias vezérlők és víztakarékos perlátorok alkalmazásával vizet és energiát takarít meg amivel hozzájárul a Környezetvédelemhez.

To use MOFEM ECO cartridge and flow limited aerator you save water and energy to do for environment protection.



EGYSZERŰ FELSZERELÉS / EASY INSTALLATION

Gyors és egyszerű felszerelési rendszer. A legtöbb modellhez elegendő egy 12 mm-es csavarkulcs.

Quick and easy fitting system. A simple 12 mm box spanner is enough for most models.



ZUŽANOVANÉ VODY A ZUŽANOVANÉ VODY



ZUHANYSZETTEK / SHOWER SETS



Zuhanyzett BASIC

- BASIC kézi zuhany
- Basic zuhanyrúd Ø 18mm, 55cm
- Megerősített fém gégecső 1,5m

Shower set BASIC

- BASIC hand shower
- Basic sliding bar Ø 18mm, 55cm
- Reinforced metal flexible hose 1,5m

275-0031-07



Zuhany felszálló cső

- Vízkömentes, lopásbiztos zuhanyfejjel
- ¾" csatlakozás a csaptelephez

Shower standard pipe

- Antiscale, vandalproof shower head
- Connection ¾"

279-0076-08



Zuhanyzett BASIC

- BASIC fali zuhanytartó
- BASIC kézi zuhany
- Megerősített fém gégecső 1,5m

Shower set BASIC

- BASIC shower holder
- BASIC hand shower
- Reinforced metal flexible hose 1,5m

275-0032-07



Zuhanyzett DUCAL

- DUCAL fali zuhanytartó
- DUCAL kézi zuhany
- Megerősített fém gégecső 1,5m

Shower set DUCAL

- DUCAL shower holder
- DUCAL hand shower
- Reinforced metal flexible hose 1,5m

275-0033-07

KÉZIZUHANYOK / HAND SHOWERS



Kézi zuhany BASIC

- 1 funkció: eső

Handshower BASIC

- 1 function: rain

275-0035-07



Kézi zuhany DUCAL

- 1 funkció - eső

Handshower DUCAL

- 1 function: rain

275-0036-07



Kézi zuhany ANTICA

- 1 funkció: eső

Handshower ANTICA

- 1 function: rain

275-0037-07

VÍZUGÁR FUNKCIÓ / SPRAY FUNCTION

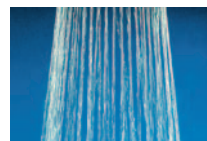

Eső / Rain

ZUHANYRUDAK / SLIDING BARS



Zuhanyrúd BASIC

- Állítható zuhanytartó
- Ø18mm
- 55 cm

Sliding bar BASIC

- Adjustable shower holder
- Ø18mm
- 55 cm

275-0034-07

ZUHANYFEJEK / SHOWER HEADS



Zuhanyfej

- Vízkömentes
- Lopásbiztos
- Fix felszálló csövekhez
- 1 funkció: eső

Shower head

- Antiscale
- Vandalproof
- For standard spout
- 1 function: rain



275-0042-07

KIEGÉSZÍTŐK / ACCESSOIRES



Zuhanytartó BASIC

- Állítható

Shower holder BASIC

- Adjustable

275-0038-07



Zuhanytartó DUCAL

- Állítható

Shower holder DUCAL

- Adjustable

275-0039-07



Zuhanytartó ANTICA

- Állítható

Shower holder ANTICA

- Adjustable

275-0040-07



Zuhany gégecső

- 1,5m

Flexible shower hose

- 1,5m

275-0041-07





Automata mosdó szelep

- Nyitvatartási idő (3bar) $10 \pm 15\%$ sec
- Öblítési vízmennyiség (3bar) 1 l

Self closing washbasin valve

- Opened period (3bar) $10 \pm 15\%$ sec
- Flushing volume (3bar) 1 l

146-0022-00

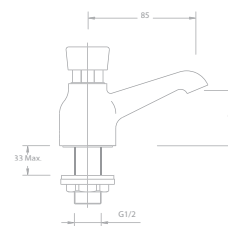

Automata piszoár öblítő

- Nyitvatartási idő (3bar) $10 \pm 15\%$ sec
- Öblítési vízmennyiség (3bar) 0,3 l

Self closing pissoir flushing valve

- Opened period (3bar) $10 \pm 15\%$ sec
- Flushing volume (3bar) 0,3 l

166-0008-00

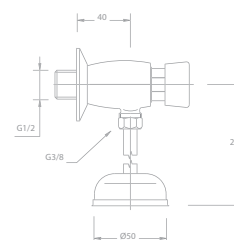

Automata zuhany szelep

- Nyitvatartási idő (3bar) $20 \pm 20\%$ sec
- Öblítési vízmennyiség (3bar) 2 l
- 1500 mm gégecsővel
- Fali zuhanytartóval
- Kézizuhannyal

Self closing shower valve

- Opened period (3bar) $20 \pm 20\%$ sec
- Flushing volume (3bar) 2 l
- 1500 mm shower hose
- Wall mount bracket
- With handshower

169-0008-00

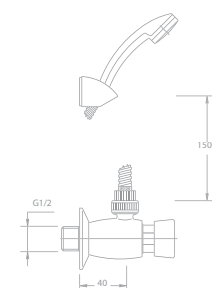

Autómata WC öblítő szelep

- Nyitvatartási idő (3bar) $4 \pm 15\%$ sec
- Öblítési vízmennyiség (3bar) 6 l

Self closing WC flushing valve

- Opened period (3bar) $4 \pm 15\%$ sec
- Flushing volume (3bar) 6 l

166-0003-00

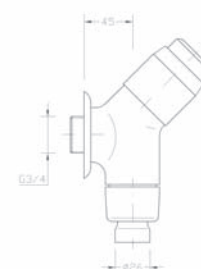

Automata zuhany szelep fix felszálló csővel

- Lopásbiztos
- Vízkömentes zuhanyfejvel

Self closing shower valve with standard spout

- Vandalproof
- Antiscale shower head

169-0008-01

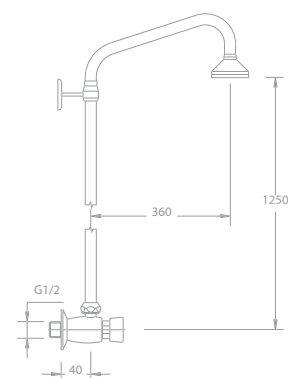

ÚJ



Kifolyószelep

- Perlátorral
- Dizájn kivitel
- 1/2"

Outlet valve

- With areator
- Design version
- 1/2"

CIKKSZÁM

162-0035-07

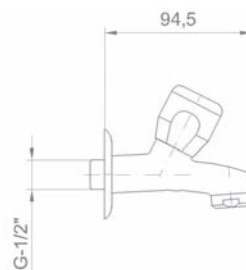

ÚJ



Kifolyószelep

- Tömlővéggel
- Dizájn kivitel
- 1/2"

Outlet valve

- With tube connection
- Design version
- 1/2"

162-0035-17

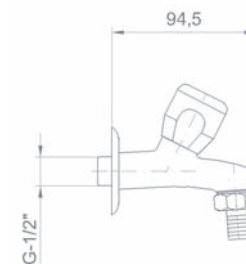

Kifolyószelep

- Tömlővéges és közvetlen gyorscsatlakozási lehetőséggel
- Légbeszívóval
- 1/2"
- 3/4"

Outlet valve

- With tube- and fast-connection possibility
- Air intaker
- 1/2"
- 3/4"

162-0007-00
162-0008-00

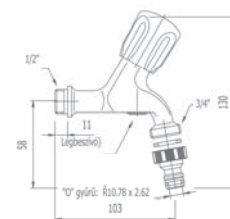

Kifolyószelep

- Perlátorral
- 1/2"
- 3/4"

Outlet valve

- With areator
- 1/2"
- 3/4"

162-0005-00
162-0006-00

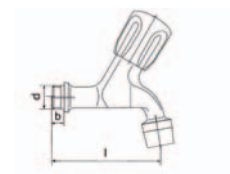

Kifolyószelep

- Tömlővéggel
- 1/2"
- 3/4"

Outlet valve

- With tube connection
- 1/2"
- 3/4"

162-0001-00
162-0002-00

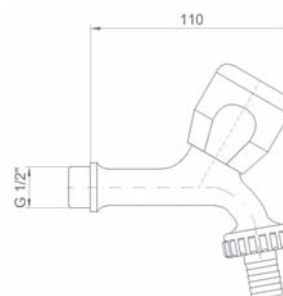



Sarokszelep

- 1/2"x1/2"
- 1/2"x3/8"

Angle valve

- 1/2"x1/2"
- 1/2"x3/8"

CIKKSZÁM

163-0002-00
163-0006-00

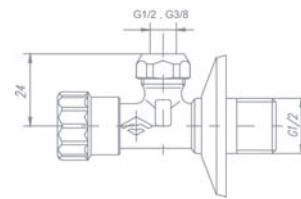

Sarokszelep szűrővel

- Rozsdamentes, cserélhető és tisztítható acél szűrővel
- Csatlakozás: 3/8"

Angel valve with filter

- With stainless steel, removable and cleanable steal filter
- Connection: 3/8"

163-0010-10

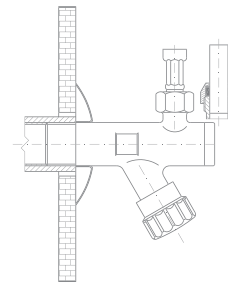

ÚJ



Kombinált sarokszelep

- Mosógép/mosogatógép csatlakozó - 3/4"
- Mosdó csatlakozó - 3/8"
- Fali csatlakozó - 1/2"
- Visszacsapó szeleppel
- Szabályozható, cserélhető felsőrészsel
- Tömítővéggel

Combinate angle valve

- Washmachine/washingmachine connection - 3/4"
- Washbasin mixer connection - 3/8"
- Wall connection - 1/2"
- With check valve
- Adjustable removable headpart adjustable
- With tube connection

163-0015-01

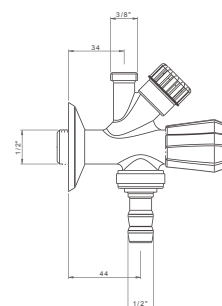

ÚJ

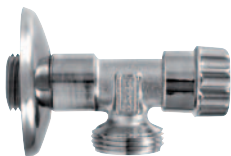

Mosógéptöltő szelep

- Króm felület
- 1/2" - 3/4"

Wachingmachine valve

- Chrome surface
- 1/2" - 3/4"

163-0014-00

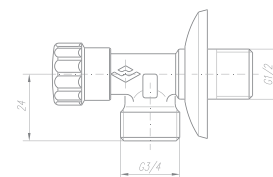

Mosógéptöltő

- Króm felület
- 1/2" sarokszelep csatlakozással
- Jobbos
- Balos

Wachingmachine valve

- Chrome surface
- With 1/2" angle valve connection
- Right hand
- Left hand

167-0001-00
167-0002-00

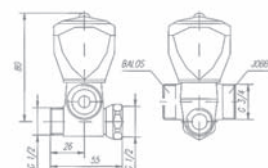



Állószelep Eurosztár

- Hagományos felsőrész
- Vízkömentes perlátorral: M22x1

Standing valve Eurosztár

- Standard headpart
- Anti-scale aerator: M22x1

CIKKSZÁM

146-0042-00

Sugárvezetővel

Flow guide

146-0043-00

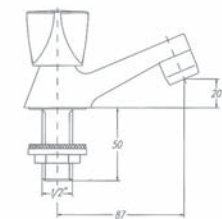

Állószelep Treff

- Hagományos felsőrész
- Perlátor mérete: M22x1 HONEYCOMB
- Hagományos felsőrész

Standing valve Treff

- Standard headpart
- Size of aerator: M22x1 HONEYCOMB
- Standard headpart

146-0046-00

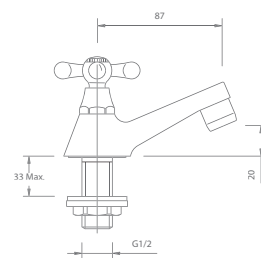

Csempezelep

- 1/2" kék
- 1/2" piros
- 3/4" kék
- 3/4" piros

Straight valve

- 1/2" blue
- 1/2" red
- 3/4" blue
- 3/4" red

164-0014-00

164-0015-00

164-0016-00

164-0017-00

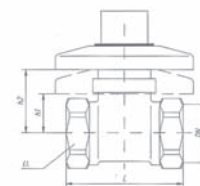

WC öblítő szelep

- Fém fogantyúval
- 3/4"
- Víztápcsátás: 27 l/min

WC flushing valve

- With metal handle
- 3/4"
- Flow rate: 27 l/min

166-0002-00

166-0002-01

- Öblítő csővel
- Öblítő cső nélkül

- With flushing pipe
- Without flushing pipe

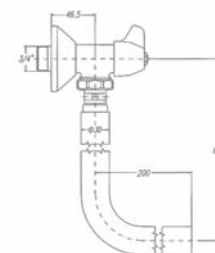

Vizelő öblítő

- Nyomógombos változat

Flush valve

- With self-closing push button

166-0007-00

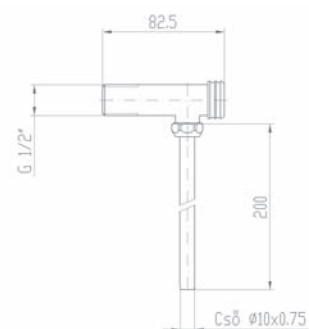



Csőszifon

- Nagy mérettartományban állítható
- Fényezett, krómozott
- Kúpus tömítőgyűrűs kivitel

P-trap

- Big adjusting range
- Polished, chrome plated
- Cone, o-ring connection

CIKKSZÁM

165-0027-05

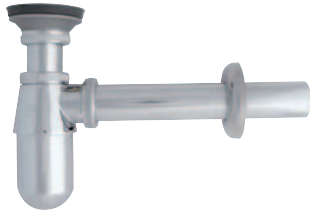
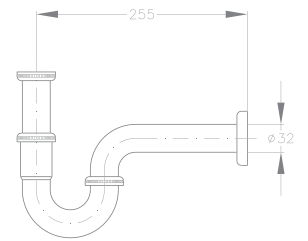

Búraszifon

- Leeresztő szeleppel
- Fényezett, krómozott
- Víztápcsátás: 18 l/min

Trap

- With pop up waste
- Polished, chrome plated
- Flow rate: 18 l/min

165-0027-00

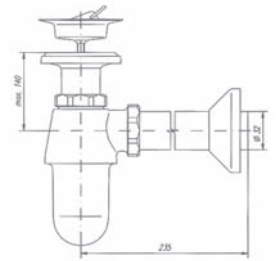

Búraszifon

- Leeresztő szelep nélkül
- Fényezett, krómozott
- Víztápcsátás: 18 l/min

Trap

- Without pop up waste
- Polished, chrome plated
- Flow rate: 18 l/min

165-0027-04

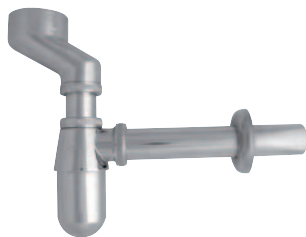

Vizelde szifon

- Fényezett, krómozott

Pissoir trap

- Rough finish, chrome plated

165-0028-00

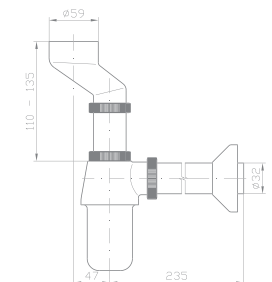



Kádleeresztő és túlfolyó

- 25x16-os műanyag csővel
- Szemes láncsal
- Dugóval

Bath drain and overflow valve

- With 25 x 16 plastic pipe
- With link chain
- With plug

CIKKSZÁM

168-0001-00

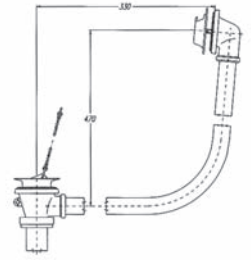

Kádleeresztő

- Szemes láncsal
- Dugóval

Bath drain valve

- With link chain
- With plug

168-0002-00

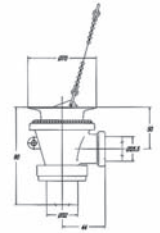

Kádtúlfolyó

Overflow valve

168-0003-00

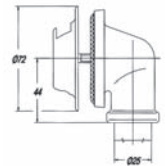

Leeresztő szelep

- Zuhany tálcához

Drain valve

- For shower tray

168-0004-00

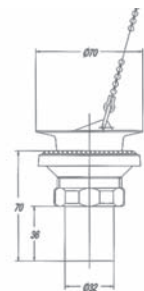

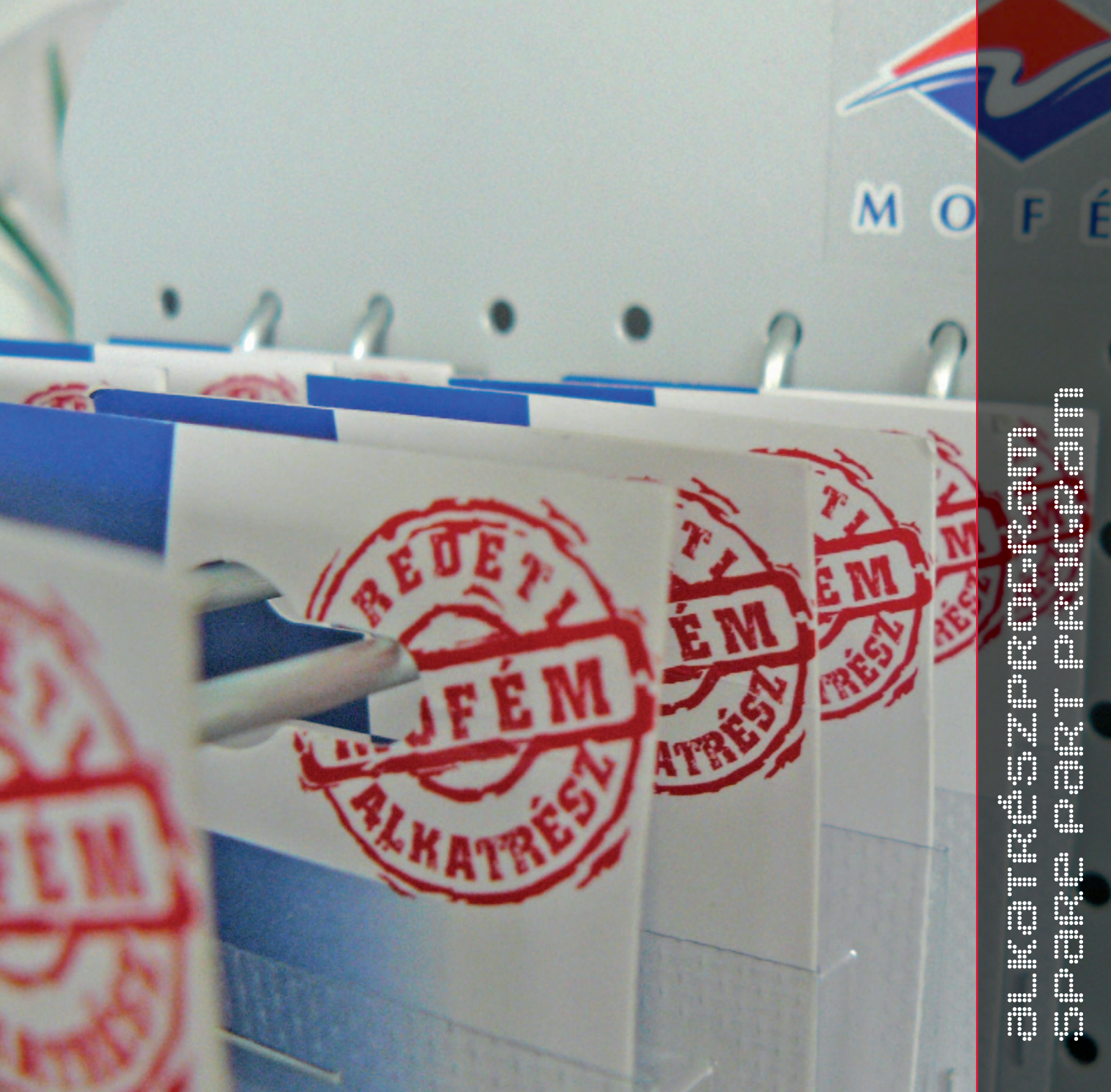

REDEZŐ MÓFÉM ALKATRÉSZ



Termékeink hosszútávú megbízható működését az eredeti Mofém alkatrészek biztosítják.

Piacvezető csaptelep gyártó vállalatként büszkék vagyunk rá, hogy termékeinkhez 10 éves alkatrészellátási garanciát biztosítunk. Ezt bizonyítja az átfogó MÓFÉM ALKATRÉSZPROGRAM, melynek keretében alkatrészeinket átlátható rendszerben, bliszterezett csomagolásban pultra helyezhető kínáló falakkal biztosítjuk a minőségi értékesítést nyújtó szakkereskedések számára.





Válassza a Mofém által bevizsgált és hitelesített eredeti Mofém alkatrészeket!

The long term reliable operation of our products are ensured by the original Mofem spare parts.







As a market leader tap producer company we are proud to the fact, that we ensure a 10 years old spare part supply to our products. We have launched the MÓFÉM SPARE PART PROGRAMME, which offers our spare parts in an adequate manageable system with counter top product displays.

Choose the original, by Mofem controlled and authorised spare parts from our Spare Part Programme!

FALIRÓZSÁK, TAKARÓTÁNYÉROK / ROSETTES



			CIKKSZÁM
	Falirózsa 1/2" <ul style="list-style-type: none"> • 2 db Falirózsa 1/2" • Eurosztár fali lengőszelep • Treff fali lengőszelep • 10 db/doboz 	Wall rosette 1/2" <ul style="list-style-type: none"> • 2 pcs wall rosettes 1/2" • To Eurosztár, Treff wall swivel spouts • 10 pcs/box 	273-0056-06
	Falirózsa 3/4" <ul style="list-style-type: none"> • 2 db Falirózsa 3/4" • Eurosztár fali lengőszelep • Treff fali lengőszelep • 10 db/doboz 	Wall rosette 3/4" <ul style="list-style-type: none"> • 2 pcs wall rosettes 3/4" • To toilette flushing valves • 10 pcs/box 	273-0057-06
	Takarótányér <ul style="list-style-type: none"> • 2 db Takarótányér • Sarokszelep 3/8" • Sarokszelep 1/2" • Vízelde öblítőszelep • Automata zuhany • 10 db/doboz 	Rosette <ul style="list-style-type: none"> • 2 pcs rosettes To 3/8" • 1/2" angle valves, toilette flushing valves, self-closing showers • 10 pcs/box 	273-0053-06
	Takarótányér <ul style="list-style-type: none"> • 2 db Takarótányér • Kétfogantyús elemes fali csaptelep • Csempezelep • 6 db/doboz 	Rosette <ul style="list-style-type: none"> • 2 pcs rosettes 3/4" • To two-handle mixers, straight valves • 6 pcs/box 	273-0054-06
	Takarótányér <ul style="list-style-type: none"> • 2 db Takarótányér • Búraszifonhoz • 6 db/doboz 	Rosette <ul style="list-style-type: none"> • 2 pcs rosettes to traps • For trap • 6 pcs/box 	273-0055-06

BEKÖTŐCSŐVEK, CSATLAKOZÓK / INLET PIPES, CONNECTION UNITS

	Flexibilis bekötőcső <ul style="list-style-type: none"> • 2 db Flexibilis bekötőcső 350mm • 1/2"x10x1 • Egy és kétkezelőelemes csaptelepek • 6 db/doboz 	Inlet pipe <ul style="list-style-type: none"> • 2 pcs flexible inlet pipe 350mm, • 1/2"x10x1 • To single lever and two handle mixers • 6 pcs/box 	273-0032-06
	Flexibilis bekötőcső <ul style="list-style-type: none"> • 2 db Flexibilis bekötőcső 3/8" 360mm • Egy és kétkezelőelemes csaptelepek • 6 db/doboz 	Inlet pipe <ul style="list-style-type: none"> • 2 pcs flexible inlet pipes 360mm, 3/8" • To single lever and two-handle mixers • 6 pcs/box 	273-0046-06
	Flexibilis bekötőcső <ul style="list-style-type: none"> • 2db Flexicső 500 mm 3/8"x8x1 • Bojler csaptelepek • 3 db/doboz 	Inlet pipe <ul style="list-style-type: none"> • 2 pcs flexible inlet pipe 500mm, 3/8"x8x1 • To boiler mixers. • 3 pcs/box 	273-0045-06
	Csatlakozó anya + szelepülék <ul style="list-style-type: none"> • 2 db Csatlakozóanya 3/4" • 2 db Szelepülék M18x1,25 • 2 db O gyűrű 14x2 • Kétfogantyús H típusú csaptelepekhez • 8db/doboz 	Connection nuts with sealing <ul style="list-style-type: none"> • 2 pcs nuts 3/4" • 2 pcs sealing M18x1,25 • 2 pcs O-ring • For H-body of two handel mixers • 8 pcs/boksz 	273-0011-06
	Csatlakozó áttét3/4"-1/2" <ul style="list-style-type: none"> • Kétfogantyús • H típusú csaptelepekhez • 8 db/doboz 	Connection adapter 3/4"-1/2" <ul style="list-style-type: none"> • For two handle mixers • 8 pcs/boksz 	273-0013-06
	Gyorscsatlakozó 3/4" <ul style="list-style-type: none"> • 1 db gyorscsatlakozó • 1 db alátét24x19x3 • 1 db "O" gyűrű 10,77x2,62 • 8 db/doboz 	Quick connection 3/4" <ul style="list-style-type: none"> • 1 pcs quick connection piece • 1 pcs washer • 1 pcs O-ring • 8 pcs/boksz 	273-0017-06

BEKÖTŐCSÖVEK, CSATLAKOZÓK / INLET PIPES, CONNECTION UNITS

CIKKSZÁM

	<p>Zuhanykönyök</p> <ul style="list-style-type: none"> • Junior ECO álló KMT • Jobbos és balos csaptelephez • 8 db/ doboz 	<p>Shower elbow</p> <ul style="list-style-type: none"> • For Junior ECO KMT • 8 pcs/box 	273-0041-06
	<p>Z- idom</p> <ul style="list-style-type: none"> • 2 db „Z” idom • 2 db alátét • Egy és kétkezelőelemes fali csaptelepek • 6 db/doboz 	<p>S-connection</p> <ul style="list-style-type: none"> • 2 pcs S-connections • To single lever • Two-handle mixers • 6 pcs/box 	273-0039-06







FOGANTYÚK / HANDLES

	<p>Fogantyú</p> <ul style="list-style-type: none"> • 1 db Treff fogantyú • 1 db színjelző hideg • 1 db kupak • 1 db csavar M4x10 • 1db alátét külsőfogazású M4 • Treff csaptelep család • 6 db/doboz 	<p>Handle</p> <ul style="list-style-type: none"> • 1pcTreff handle • 1 pcs cold color indicator • 1 pcs cap • 1 pcs screw M4x10 • 1 pcs flinch • To Treff range • 6 pcs/box 	273-0018-06
	<p>Fogantyú</p> <ul style="list-style-type: none"> • 1 db Treff fogantyú • 1 db színjelző meleg • 1 db kupak • 1 db csavar M4x10 • 1 db alátét külsőfogazású M4 • Treff csaptelep család • 6 db/doboz 	<p>Handle</p> <ul style="list-style-type: none"> • 1 pcs Treff handle • 1 pcs hot color indicator • 1 pcs cap • 1 pcs screw M4x10 • 1 pcs flinch • To Treff range • 6 pcs/box 	273-0019-06
	<p>Fogantyú</p> <ul style="list-style-type: none"> • 1 db Junior fogantyú • 1 db színjelző • 1 db hernyócsavar M5x10 • Junior mosdó • Junior kádöltő • Junior zuhany • 6 db/doboz 	<p>Handle</p> <ul style="list-style-type: none"> • 1 pcs Junior handle • 1 pcs color indicator • 1 pcs screw M5x10 • To Junior washbasin, bath-shower and shower mixers • 6 pcs/box 	273-0022-06
	<p>Fogantyú</p> <ul style="list-style-type: none"> • 1 db Junior fogantyú, fordított Mofém logóval • 1 db színjelző • 1 db hernyócsavar M5x10 • Junior KMT • Junior mosogató • Junior zuhany • 6 db/doboz 	<p>Handle</p> <ul style="list-style-type: none"> • 1 pcs Junior handle with reversed Mofém logo • 1 pcs color indicator • 1 pcs screw M5x10 • To Junior bath-washbasin, sink and shower mixer • 6 pcs/box 	273-0023-06
	<p>Fogantyú</p> <ul style="list-style-type: none"> • 2 db Eurostár fogantyú • 1 db színjelző kék • 1 db színjelző piros • 2 db csavar M4x10 • 2 db alátét • Eurostár csaptelep család • Bojler csaptelep • Kifolyószelep • 3 db/doboz 	<p>Handle</p> <ul style="list-style-type: none"> • 2 pcs Eurostár handle • 1 pcs blue color indicator • 1 pcs red color indicator • 2 pcs screw M4x10 • 2 pcs flinches • 3 pcs/box 	273-0058-06

PERLÁTOROK / AERATORS

	<p>Gömbcsuklós perlátor</p> <ul style="list-style-type: none"> • 1 db Gömbcsuklós perlátor M22x1 • Mambo, Inka, MF2, Treff, Eurostár, Szolár Nova bide • 8 db/doboz 	<p>Aerator with swivel ball</p> <ul style="list-style-type: none"> • 1 pcs aerator with swivel ball M22x1 • To Mambo, Inka, MF2, Treff, Eurostár, Szolár Nova bide mixers • 8 pcs/box 	273-0027-06
---	---	---	-------------







PERLÁTOROK / AERATORS

			CIKKSZÁM
	Gömbcsuklós perlátor <ul style="list-style-type: none"> • 1 db Gömbcsuklós perlátor M24x1 HONEYCOMB • Inka, Trend és Junior bide • 8 db/doboz 	Aerator with swivel ball <ul style="list-style-type: none"> • 1 pcs aerator with swivel ball M24x1 • To Inka, Trend and Junior bide mixers • 8 pcs/box 	273-0028-06
	Perlátor <ul style="list-style-type: none"> • 2 db Szerelt perlátor M22x1 HONEYCOMB • Inka, Treff, Eurostár, Szolár Nova, Junior, Mambo, mosdó, bide, fali és álló KMT • 8 db/doboz 	Aerator <ul style="list-style-type: none"> • 2 pcs complete aerator M22x1 • To Treff, Eurostár, Szolár Nova, Junior, Mambo washbasin, bide, wall and standing bath/washbasin mixers • 8 pcs/box 	273-0024-06
	Perlátor <ul style="list-style-type: none"> • 2 db Szerelt perlátor M24x1 HONEYCOMB • Inka, Treff, Eurostár, Szolár Nova, Junior csaptelepekhez • 8 db/doboz 	Aerator <ul style="list-style-type: none"> • 2 pcs complete aerator M24x1 • To Treff, Eurostár, Szolár Nova, Junior, Mambo washbasin, bide, wall and standing bath/washbasin mixers • 8 pcs/box 	273-0025-06
	Perlátor <ul style="list-style-type: none"> • 1 db Szerelt perlátor M28x1 HONEYCOMB • Inka, Treff, Eurostár Szolár Nova, ECO Trend kádtöltő csaptelep • 8 db/doboz 	Aerator <ul style="list-style-type: none"> • 1 pcs complete aerator M28x1 • To Treff, Eurostár, Szolár Nova, ECO Trend bath/shower mixers • 8 pcs/box 	273-0026-06
	Szerelt perlátor <ul style="list-style-type: none"> • 2 db Szerelt perlátor HONEYCOMB • 7,5-9l/min M22x1 • Inka, Treff, Eurostár, Szolár Nova, Junior, Mambo mosdó, bide, fali és álló KMT, • 8 db/doboz 	Aerator <ul style="list-style-type: none"> • 2 pcs aerator HONEYCOMB • 7,5-9l/min M22x1 • For Treff, Eurostár, Szolár Nova, Junior, Mambo washbasin, bide wallmounted and sink mixers • 8 pcs/boksz 	273-0020-06
	Szerelt perlátor <ul style="list-style-type: none"> • 2 db Szerelt perlátor HONEYCOMB • 7,5-9l/min M24x1 • Inka, Treff, Eurostár, Szolár Nova, Junior, Mambo mosdó, bide, fali és álló KMT, • 8db/ doboz 	Aerator <ul style="list-style-type: none"> • 2 pcs aerator HONEYCOMB • 7,5-9l/min M22x1 • For Treff, Eurostár, Szolár Nova, Junior, Mambo washbasin, bide wallmounted and sink mixers • 8db/boksz 	273-0021-06

KARTUSOK, JAVÍTÓKÉSZLETEK / CARTRIDGES, REPAIR SETS

	Javító készlet <ul style="list-style-type: none"> • 1 db állítócsavar • 1 db zuhanyváltó excenter • 1 db szerelt dugattyú • 2 db O gyűrű • 1 db alátét Ø24x20x1,5 • Kétkezelőelemes kádtöltő csaptelepekhez • 8 db/doboz 	Repair set <ul style="list-style-type: none"> • 1 pcs screw • 1 pcs diverter excenter • 1 pcs assembled piston • 2 pcs o-rings • 1 pcs flinches • To two-handle bath-shower mixers • 8 pcs/box 	273-0042-06
	Javító készlet <ul style="list-style-type: none"> • 1 db kartus alacsony 45 mm • 1 db leszorító csavar • Eco Trend csaptelep család • Zafir csaptelep család • 3 db/doboz 	Repair set <ul style="list-style-type: none"> • 1 pcs cartridge low 45mm • 1 pcs fixing screw • To Eco Trend and Zafir ranges • 3 pcs/box 	273-0047-06
	Javító készlet <ul style="list-style-type: none"> • 1 db kartus 35 mm • 1 db kartus 40 mm • 1 db leszorító csavar • 3 db/doboz 	Repair set <ul style="list-style-type: none"> • 1 pcs cartridge 35 mm • 1 pcs cartridge 40 mm • 1 pcs fixing screw • 3 pcs/box 	273-0043-06 273-0063-06
	Szerelőkulcs <ul style="list-style-type: none"> • 1 db szerelőkulcs • Egykezelőelemes csaptelepek kartus és perlátor cseréjéhez • 10 db/doboz 	Multipurpose tool <ul style="list-style-type: none"> • 1 pcs multipurpose tool • To replacement of cartridges and aerators of single lever mixers • 10 pcs/box 	273-0044-06

KIFOLYÓCSÖVEK / SPOUTS

			CIKKSZÁM
	Kifolyócső <ul style="list-style-type: none"> • 1 db kifolyócső S 300 • Fali KMT és mosogató • 6 db/doboz 	Spout <ul style="list-style-type: none"> • 1 pcs spout • To wall mount bath-washbasin and sink mixers • 6 pcs/box 	273-0009-06
	Kifolyócső <ul style="list-style-type: none"> • 1 db kifolyócső C 300 • Kád-mosdó (KMT) álló csaptelepekhez • 6 db/doboz 	Spout <ul style="list-style-type: none"> • 1 pcs Spout C300 • To standing bath-washbasin mixers • 6 pcs/box 	273-0010-06
	Kifolyócső <ul style="list-style-type: none"> • 1 db kifolyócső S 200 • Eurosztár, Treff, Szolár Nova fali mosdó Eurosztár, Treff fali lengőszelep • 3 db/doboz 	Spout <ul style="list-style-type: none"> • 1 pcs Spout S200 • To Eurosztár, Treff, Szolár Nova wall mount sink mixers and wall swivel spouts • 3 pcs/box 	273-0014-06
	Kifolyócső <ul style="list-style-type: none"> • 1 db kifolyócső C 130 • Eurosztár, Treff, Szolár Nova mosdó Eurosztár, Treff álló lengőszelep • 3 db/doboz 	Spout <ul style="list-style-type: none"> • 1 pcs Spout C130 • To Eurosztár, Treff, Szolár Nova washbasin mixers and swivel spouts • 3 pcs/box 	273-0015-06
	Kifolyócső <ul style="list-style-type: none"> • 1 db Kifolyócső C 200 • Eurosztár, Treff, Szolár Nova álló mosdó és mosogató • 3 db/doboz 	Spout <ul style="list-style-type: none"> • 1 pcs Spout C200 • To Eurosztár, Treff, Szolár Nova standing sink mixers • 3 pcs/box 	273-0016-06
	HP200 kifolyócső <ul style="list-style-type: none"> • Trend, Junior, Mambo fali mosogatóhoz • 3 db/doboz 	HP200 spout <ul style="list-style-type: none"> • For Trend, Junior, Mambo wall mounted kitchen mixers • 3 pcs/boksz 	273-0012-06

ZUHANYVÁLTÓK / DIVERTERS

	KMT zuhanyváltó <ul style="list-style-type: none"> • 1 db KMT zuhanyváltó • Álló és fali KMT csaptelepek • 6 db/doboz 	Diverter to bath-washbasin mixer <ul style="list-style-type: none"> • 1 pcs diverter • To bath/washbasin mixers • 6 pcs/box 	273-0034-06
	Zuhanyváltó Junior <ul style="list-style-type: none"> • 1 db zuhanyváltó álló KMT-hez • 1 db zuhanyváltó fogantyú • 1 db Hernyó csavar M3x8 • Álló KMT • 8 db/doboz 	Diverter Junior <ul style="list-style-type: none"> • 1 pcs diverter • 1 pcs diverter handle • 1 pcs screw M3x8 • To standing bath/washbasin mixers • 8 pcs/box 	273-0035-06
	Zuhanyváltó <ul style="list-style-type: none"> • 1 db Trend zuhanyváltó • 1 db Trend zuhanyváltó fogantyú • 1 db gégecső csatlakozó tömítéssel • Trend kádtöltő • 8 db/doboz 	Diverter <ul style="list-style-type: none"> • Trend diverter • 1 pcs Trend diverter handle • 1 pcs showerhose-connector with sealing • To Trend bath-shower mixers • 8 pcs/box 	273-0036-06

ZUHANYVÁLTÓK / DIVERTERS



Zuhanyváltó

- 1 db Junior zuhanyváltó
- Junior kádtöltő
- 8 db/doboz

Diverter

- 1 pcs unior diverter
- To Junior bath-shower mixer
- 8 pcs/box

CIKKSZÁM

273-0037-06



Zuhanyváltó

- 1 db Inka zuhanyváltó
- Inka kádtöltő
- 8 db/doboz

Diverter

- 1 pcs Inka diverter
- To Inka bath-shower mixer
- 8 pcs/box

273-0038-06

FELSŐRÉSZEK / HEADPARTS



Szelepfelsőrész 1/2" Classic

- 2 db szelepfelsőrész 1/2" Standard zsírkamrás
- Eurostár, Treff, Szolár Nova csaptelep családokhoz
- 8 db/doboz

Headpart 1/2" Classic

- 2 pcs compression headparts 1/2"
- To Eurostár, Treff and Szolár Nova ranges
- 8 pcs/box

273-0029-06



Szelepfelsőrész 1/2"

- 2 db Szelepfelsőrész 1/2" Kerámias, 180°-os
- Eurostár, Treff, Szolár Nova csaptelep családokhoz
- 8 db/doboz

Headpart 1/2"

- 2 pcs ceramic headparts 1/2"
- To Eurostár, Treff and Szolár Nova ranges
- 8 pcs/box

273-0030-06



Szelepfelsőrész 3/4"

- 1 db Szelepfelsőrész 3/4" négyszögletes orsóvéggel
- WC öblítőszelep
- 8 db/doboz

Headpart 3/4"

- 1 pcs compression headpart 3/4"
- To toilette flushing valve
- 8 pcs/box

273-0033-06

EGYÉB / OTHERS



Súlyszelep

- 1 db súlyszelep
- Automata leeresztőszelep
- 3 db/doboz

Pop-up waste piston

- 1 pcs pop-up waste piston
- To automatic pop-up waste
- 3 pcs/box

273-0059-06

				CIKKSZÁM
Leeresztőszelep	Automata	Pop-up waste	Automatic	441-0003-04
Öblítőcső	WC öblítő szelephez	Flushing pipe	To toilet flushing valves	232-0038-07
Színjelző	Kék, Szolár Nova csaptelepekhez	Color indicator	Blue To Szolár Nova range	435-0860-10
Színjelző	Piros, Szolár Nova csaptelepekhez	Color indicator	Red To Szolár Nova range	435-0860-20
Színjelző	Nosztalgia csaptelepekhez	Color indicator	To Nosztalgia range	503-0169-01
Tárcsa	Kádtúlfolyóhoz	Disc	To bath-overflow valves	239-0024-07
Tömítőgyűrű	24 x 19 x 3	Sealing ring	24 x 19 x 3	420-0003-00
Tömítőgyűrű	"O" 12 x 1,5	Sealing ring	„O" 12 x 1,5	433-0210-00
Váltófogantyú	WC öblítő szelephez	Diverter handle	To toilet flushing valves	230-0018-07
Zuhanyrózsa	1/2" méretben	Shower rose	1/2"	279-0062-07

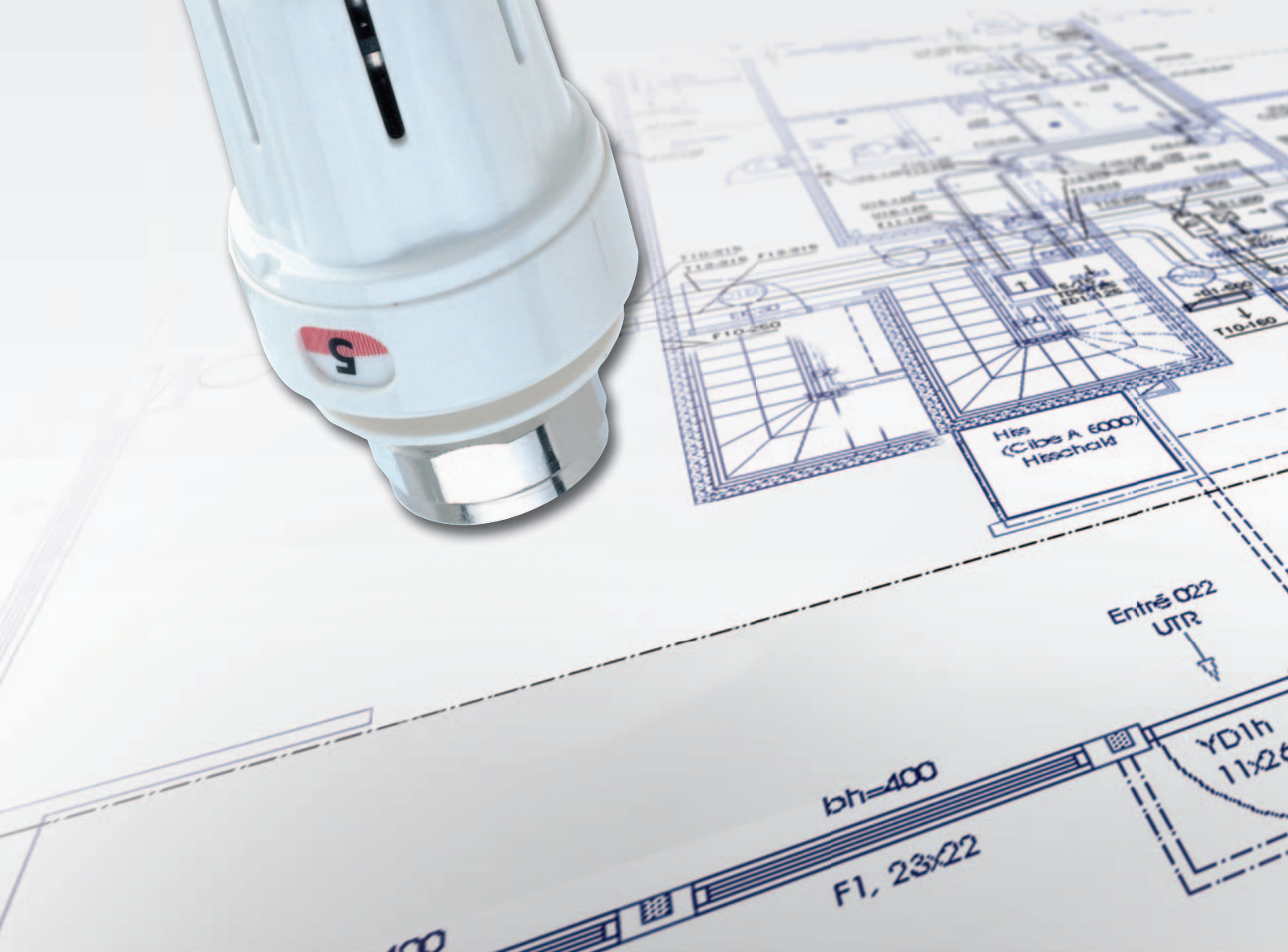

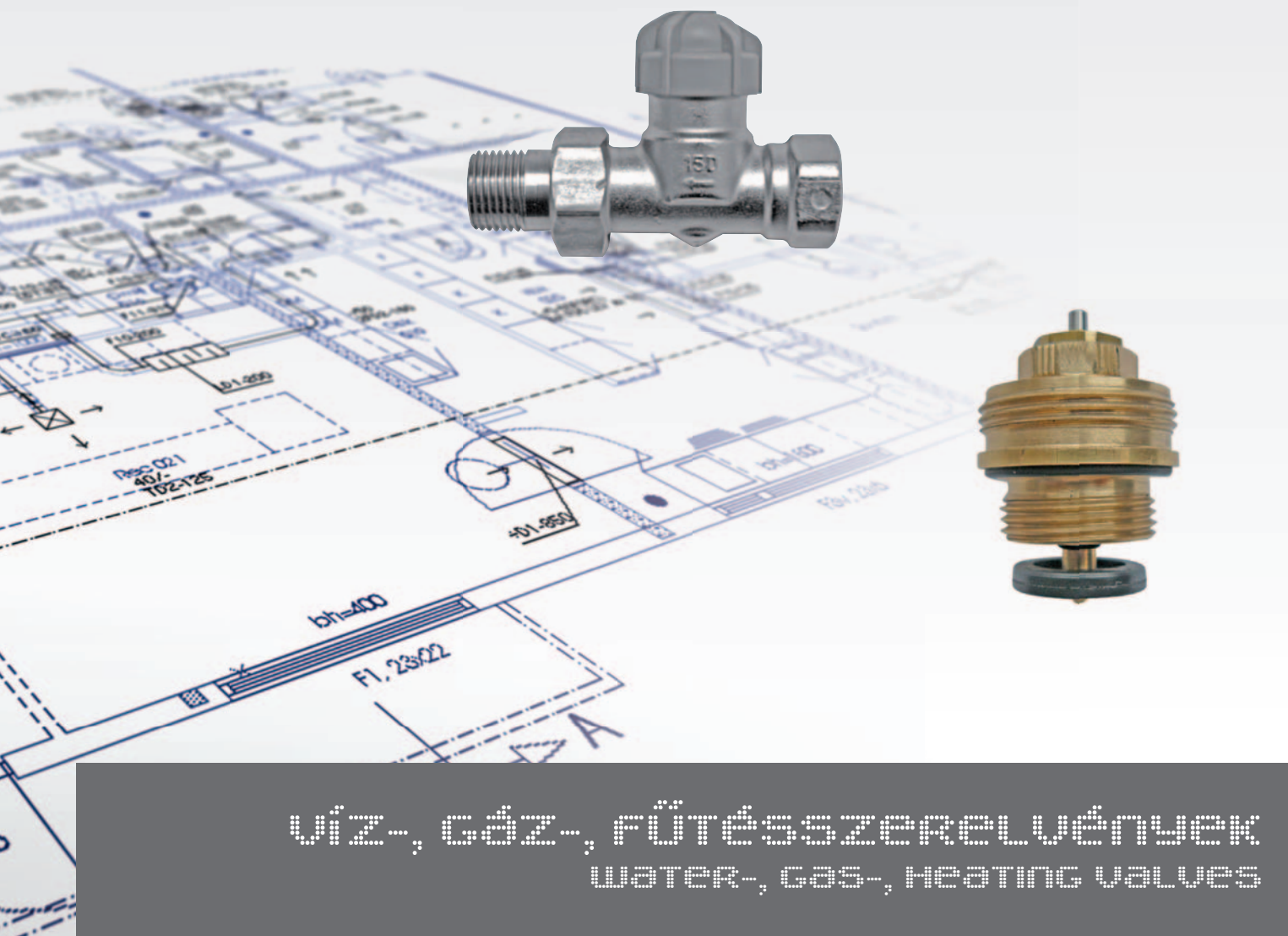
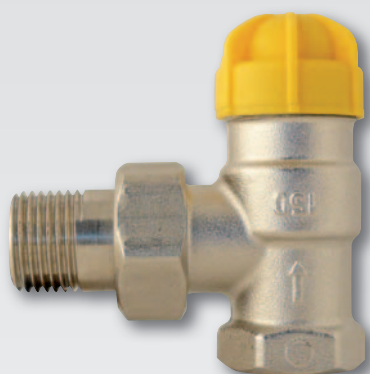

VÍZ-, GÁZ-, FŰTÉSSZERELVÉNYEK
WATER-, GAS-, HEATING VALVES

Tegyünk együtt az energia költségek csökkentéséért, a MOFÉM svéd licenz alapján kifejlesztett radiátorszelepeivel! Takarítsuk meg a fűtési energia akár 6-18%-át is!

A központi fűtőberendezések fűtőtesteit olyan szerelvényekkel kell ellátni, amelyek képesek a leadott hőteljesítményt bármely időszakban

automatikusan úgy beállítani, hogy az adott helyiség hőmérséklete mindenkor a kívánt értéken legyen. A MOFÉM radiátorszelepek kiválóan alkalmasak a panellakások energiatakarékos (panel-program) fűtési rendszereinek kialakításához is!



MTW Termosztát fej viaszos vezérléssel

- Működési tartomány: 0-28 °C

MTL Termosztát fej folyadék vezérléssel

- Működési tartomány: 8-28 °C

- Fagyvédelmi pozícióval
- Méret: M28x1,5
- Maximális zárási nyomás 150 kPa
- Histerézis 0,3-0,5 °K
- Vízhőmérséklet befolyása 0,5K
- Anyag: Poliamid CW 614N
- Súly 105g
- Csomagolási egység: 10 db/doboz

Az önműködő termosztátfejek szabályozó elemként kerülnek alkalmazásra fűtő és hűtő rendszerekben. Más típusú szerelvényekhez adaptereink egyikével csatlakoztatható.

- Nagy-méretű jelzőablak, könnyen leolvasható és beállítható
- A 6-os jegynél lévő mélyedés megkönnyíti a beállítást a gyengén látó embereknek
- A maximum és minimum hőmérséklet tartomány a helyszínen is könnyen beállítható. (Eco funkció a még nagyobb mértékű energia megtakarításért)
- Fagyvédelmi állásban a szelep nincs lezárva, így biztosítva, hogy a télen magára hagyott lakás (nyaraló) fűtési rendszere ne fagyjon el
- A teljes zárás a radiátor cseréje esetén jól használható (a teljes zárás a visszatérő szelepen is beállítható)
- A letisztult forma és a szűk légnyílások könnyű működést és egyszerű tisztántartást tesznek lehetővé

Termosztát fogantyú

- Csomagolási egység: 10 db/doboz



MTW Thermostatic head with wax control

- Operating scale 0-28 C

MTL Thermostatic head with liquid control

- Operating scale 8-28 C

- With freeze protection position
- Dimension: M 28 x 1,5
- Maximum closing pressure 150 kPa
- Hysteresis 0,3-0,5 ° K
- Water temperature influence 0,5K
- Material: Polyamide
- Weight: 105g
- Packing unit: 10 pcs/box

The self-acting thermostatic heads are used to regulate valves in heating and cooling systems. To fit other makes it can be used in combination with one of our adapters.

- Large indicating window that makes it easy to read and adjust.
- A deepening in the control wheel at figure 6 makes setting easier for people with defective vision.
- Adjustable maximum and minimum temperature range setting, which is easily adjusted at site.
- Smooth shape and narrow air gaps gives a nice operation and makes it easy to keep clean.

Manual wheel

- Packing unit: 10 pcs/box

CIKKSZÁM

230-0076-07

230-0076-27

230-0077-08



Termostikus radiátorszelepeink többféle csőcsatlakozási lehetőséget biztosítanak.

Our thermostatic radiator valves ensure different connection possibilities.

❖ HAGYOMÁNYOS ACÉLCSÖVES RENDSZEREKHEZ CSATLAKOZÓ SZELEPEK / RADIATOR VALVES WITH STEEL PIPE CONNECTION



FVR-N 15 egyenes radiátorszelep

- Méret: 1/2"

FVR-N 20 egyenes radiátorszelep

- Méret: 3/4"

- Kvs érték: 0,01-1,2
- Kv érték: 0,01-0,7
- Maximális zárási nyomás: 250 kPa
- Maximális statikus nyomás: 1,6 Mpa
- Maximális működési hőmérséklet: 120C
- Névleges nyitás: 0,45 mm/2' K
- Elő-beállítható felsőrészszel
- Anyag: sárgaréz

Straight radiator valve

- Dimension: 1/2"

Straight radiator valve

- Dimension: 3/4"

- Kvs value: 0,01-1,2
- Kv value: 0,01-0,7
- Maximum shutting pressure: 250 kPa
- Maxium static pressure: 1,6 Mpa
- Maximum service temperature: 120 C
- Nominal opening: 0,45mm/2' K
- With pre-setting function in the headpart
- Material: Brass

CIKKSZÁM

111-0043-00

111-0051-00

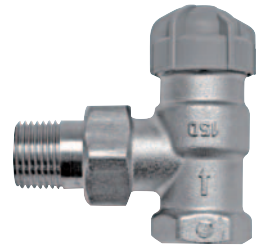

FVV-N 15 sarok radiátorszelep

- Méret: 1/2"

FVV-N 20 sarok radiátorszelep

- Méret: 3/4"

- Kvs érték: 0,01-1,2
- Kv érték: 0,01-0,7
- Maximális zárási nyomás: 250 kPa
- Maximális statikus nyomás: 1,6 Mpa
- Maximális működési hőmérséklet: 120C
- Névleges nyitás: 0,45mm/2' K
- Elő-beállítható felsőrészszel
- Anyag: sárgaréz

Angle radiator valve

- Dimension: 1/2"

Angle radiator valve

- Dimension: 3/4"

- Kvs value: 0,01-1,2
- Kv value: 0,01-0,7
- Maximum shutting pressure: 250 kPa
- Maxium static pressure: 1,6 Mpa
- Maximum service temperature: 120 C
- Nominal opening: 0,45mm/2' K
- With pre-setting function in the headpart
- Material: Brass

111-0045-00

111-0053-00



RVR-N 15 egyenes visszatérő szelep

- Méret: 1/2"

RVR-N 20 egyenes visszatérő szelep

- Méret: 3/4"

- Kvs érték: 0,045-1,3
- Maximális statikus nyomás: 12 bar
- Maximális működési hőmérséklet: 120C
- Szabályozható
- Záróanyával
- Anyag: sárgaréz

Straight lockshield valve

- Dimension: 1/2"

Straight lockshield valve

- Dimension: 3/4"

- Kvs value: 0,045-1,3
- Maxium static pressure: 12 bar
- Maximum service temperature: 120 C
- Adjustable
- With closing nut
- Material: Brass

111-0044-00

111-0052-00

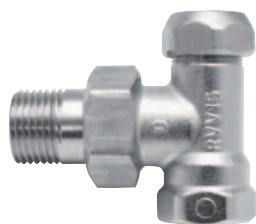

RVV-N 15 sarok visszatérő szelep

- Méret: 1/2"

RVV-N 20 sarok visszatérő szelep

- Méret: 3/4"

- Kvs érték: 0,045-1,3
- Maximális statikus nyomás: 12 bar
- Maximális működési hőmérséklet: 120C
- Szabályozható
- Záróanyával
- Anyag: sárgaréz

Angle radiator valve

- Dimension: 1/2"

Angle radiator valve

- Dimension: 3/4"

- Kvs value: 0,045-1,3
- Maxium static pressure: 12 bar
- Maximum service temperature: 120 C
- Adjustable
- With closing nut
- Material: Brass

111-0046-00

111-0054-00

❖ EUROKONUSZOS CSATLAKOZÁSÚ RADIÁTOR SZELEPEK / RADIATOR VALVES WITH EUROCONUS CONNECTION



16, 18, 20-as ötrétegű csövekhez, 15, 18-as rézcsövekhez / To 16,18,20 diameter five-layer pipes and to 15, 18 diameter cooper pipes.



FVR-EK 15 egyenes radiátorszelep

- Méret: 3/4"
- Elő-beállítható felsőrészsel
- Anyag: sárgaréz
- Súly: 151 g
- Csomagolási egység: 10 db/doboz

FVR-EK 15 straight radiator valve

- Size: 3/4"
- With pre-setting function in the headpart
- Material: brass
- Weight: 151 g
- Packing unit 10 pcs/box

CIKKSZÁM
111-0043-10



FVV-EK 15 sarok radiátorszelep

- Méret: 3/4"
- Elő-beállítható felsőrészsel
- Anyag: sárgaréz
- Súly: 139 g
- Csomagolási egység: 10 db/doboz

FVV-EK 15 angle radiator valve

- Size: 3/4"
- With pre-setting function in the headpart
- Material: brass
- Weight: 139 g
- Packing unit 10 pcs/box

111-0045-10



RVR-EK 15 egyenes visszatérő radiátorszelep

- Méret: 3/4"
- Szabályozható
- Záróanyával
- Anyag: sárgaréz
- Súly: 122 g
- Csomagolási egység: 10 db/doboz

RVR-EK 15 straight return valve

- Size: 3/4"
- Adjustable
- With closing nut
- Material: brass
- Weight: 122 g
- Packing unit 10 pcs/box

111-0044-10

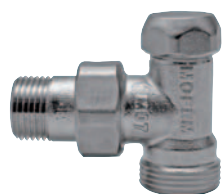

RVV-EK 15 sarok visszatérő radiátorszelep

- Méret: 3/4"
- Szabályozható
- Záróanyával
- Anyag: sárgaréz
- Súly: 94 g
- Csomagolási egység: 10 db/doboz

RVV-EK 15 angle return valve

- Size: 3/4"
- Adjustable
- With closing nut
- Material: brass
- Weight: 94 g
- Packing unit 10 pcs/box

111-0046-10

❖ KÜLSŐ CSATLAKOZÁSÚ RADIÁTOR SZELEPEK / RADIATOR VALVES WITH EXTERNAL CONNECTION



16-os ötrétegű csövekhez, 15-ös rézcsövekhez / To 16 diameter five-layer pipes and to 15 diameter cooper pipes.

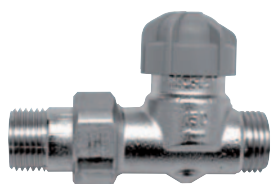

FVR-H 15 egyenes radiátorszelep

- Méret: 1/2"
- Elő-beállítható felsőrészsel
- Anyag: sárgaréz
- Súly: 118 g
- Csomagolási egység: 10 db/doboz

FVR-H 15 straight radiator valve

- Size: 1/2"
- With pre-setting function in the headpart
- Material: brass
- Weight: 118 g
- Packing unit 10 pcs/box

111-0043-20

CIKKSZÁM

111-0045-20



FVV-H 15 sarok radiátorszelep

- Méret: 1/2"
- Elő-beállítható felsőrészsel
- Anyag: sárgaréz
- Súly: 120 g
- Csomagolási egység: 10 db/doboz

FVV-H 15 angle radiator valve

- Size: 1/2"
- With pre-setting function in the headpart
- Material: brass
- Weight: 120 g
- Packing unit 10 pcs/box

111-0044-20



RVR-H 15 egyenes visszatérő radiátorszelep

- Méret: 1/2"
- Szabályozható
- Záróanyával
- Anyag: sárgaréz
- Súly: 94 g
- Csomagolási egység: 10 db/doboz

RVR-H 15 Straight return valve

- Size: 1/2"
- Adjustable
- With closing nut
- Material: brass
- Weight: 94 g
- Packing unit 10 pcs/box

111-0044-30



RVR-SH 15 egyenes visszatérő radiátorszelep, előbeállítási funkció nélkül

- Méret: 1/2"
- Anyag: sárgaréz
- Súly: 84 g
- Csomagolási egység: 10 db/doboz

RVR-SH 15 straight return valve without pre-setting

- Size: 1/2"
- Material: brass
- Weight: 84 g
- Packing unit 10 pcs/box

111-0046-20

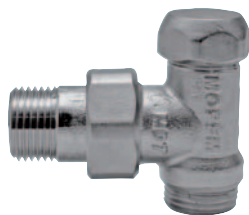

RVV-H 15 sarok visszatérő radiátorszelep

- Méret: 1/2"
- Szabályozható
- Záróanyával
- Anyag: sárgaréz
- Súly: 86 g
- Csomagolási egység: 10 db/doboz

RVV-H 15 angle return valve

- Size: 1/2"
- Adjustable
- With closing nut
- Material: brass
- Weight: 86 g
- Packing unit 10 pcs/box

111-0046-30

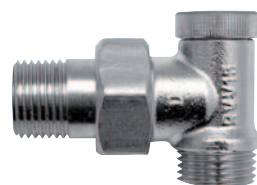

RVV-SH 15 sarok visszatérő radiátorszelep, előbeállítási funkció nélkül

- Méret: 1/2"
- Anyag: sárgaréz
- Súly: 82 g
- Csomagolási egység: 10 db/doboz

RVV-SH 15 angle return valve without pre-setting

- Size: 1/2"
- Material: brass
- Weight: 82 g
- Packing unit 10 pcs/box



❖ ELŐBEÁLLÍTÁS / PRE-SETTING

A Mofém radiátorszelepek változtatható kv-értékű, ún. előbeállítható szelepek. A radiátorszelep-betétek súllyesztett előbeállítási egységgel rendelkeznek. Az előbeállítás a sza-

bályozási görbe alapján az előbeállító kulccsal könnyedén és gyorsan elvégezhető.



Termostát előbeállító kulcs

Alkalmazás:

- Helyezzük be az előbeállító kulcsot peremes részével lefelé az előbeállító-gallérba és óramutató járásával megegyezően fordítsuk el óvatosan a vég-pozícióig.
- Csatlakoztassuk a szelep-betéthez
- Állítsuk be a táblázat szerinti kívánt Kv értéket

Thermostat pre-setting key

Application:

- Place the pre-setting key with the bordered end down in the pre-setting sleeve and screw it carefully to the bottom (clockwise).
- Remove the pre-setting key and mount the pre-setting tool (FV5) over the insert splines and replace the pre-setting key through the tool.
- Reset the scale to the index marker.
- Screw up the pre-setting sleeve so that the desired kv value coincides with the index marker.

CIKKSZÁM

230-0078-07

ÚJ



H-idom sarok

- Beépített szelepes fűtőtestekhez, kétcsöves rendszerhez
- Névleges nyomás: 1 MPa (10bar)
- Üzemi hőmérséklet: max. 120 °C
- Fém alkatrészek: sárgaréz – nikkelezve
- O-gyűrűk anyaga: EPDM
- Tömítő anyaga: PTFE (teflon)
- Beépítési méret: 50 mm

H-connector

- For two pipe heating systems
- Nominal pressure: 1MPa (10bar)
- Maximum temperature : 120 °C
- Nickel plated brass
- O-rings : EPDM
- Sealings : PTFE(teflon)
- Connection distance : 50mm

111-0060-00

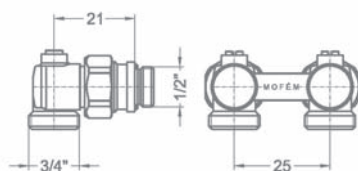



MFK termosztát fej biztonsági gyűrű

- A közintézményekben alkalmazandó biztonsági gyűrű megakadályozza a termosztát fej illetéktelen átállítását.

MFK Security ring to thermostatic heads

- Prevents the unauthorized setting of thermostatic head.

CIKKSZÁM

230-0081-07



PBR termosztát fej lopásgátló gyűrű

- A közintézményekben alkalmazandó lopásgátló gyűrű megakadályozza a termosztát fej illetéktelen eltávolítását.

PBR thermostatic head ant-theft ring

- Prevents theft of thermostatic head

230-0082-07

❖ ÁTTEKINTŐ TÁBLÁZAT / SUMMARY

Acélcsoves csatlakozású radiátorszelep / Radiator valves with steel pipe connection

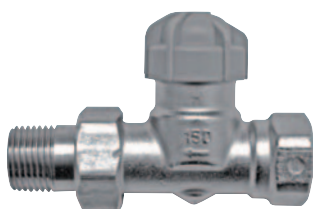

1/2", 3/4" acél cső
1/2", 3/4" steel pipe

Eurokonuszos csatlakozású radiátorszelep / Radiator valves with euroconus connection



Ø12, 14, 16, 18, 20x 2 mm ötrétegű cső
Ø12, 14, 16, 18, 20x 2 mm five-layer pipe

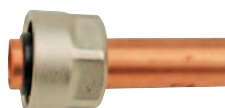

Ø15, 18 mm-es réz cső
Ø15, 18 mm cooper pipe

Külső csatlakozású radiátorszelep / Radiator valves with external connection



Ø16 X 2 mm-es ötrétegű cső
Ø16x 2 mm five-layer pipe

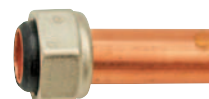

Ø15 mm-es réz cső
Ø15 mm cooper pipe



Az 1970-es évektől a magyarországi panellakások döntő hányada Mofém radiátorszelepekkel lett felszerelve. Az energiamegtakarítás előtérbe kerülésével párhuzamosan kifejlesztettük azokat az új termékeket, melyekkel a panel lakások fűtése költséghatékonyan és gyorsan korszerűsíthető.

- Az egycsöves átkötős rendszerek esetében forradalmian új költségkímélő megoldást kínálunk! Hiszen amennyiben a szelepház állapota megengedi a szelepház eltávolítása nélkül speciális felsőrészünkkel termosztatikussá alakítható a radiátorszelep!
- Amennyiben a szelepház cseréje is szükséges, a Mofém Ideál 2008 termosztátos radiátorszelep jelenti a megoldást, melynek beépítési mérete megegyezik a 70-es, 80-as években széleskörűen alkalmazott Mofém Ideál szelepekével.
- Egycsöves átfolyós rendszerekhez az egyedülálló Mofém átkötőszakasz tippet ajánljuk, mely hegesztés és menetvágás nélküli fűtéskorszerűsítést tesz lehetővé.

From the 1970's the majority of Hungarian block of flats have been installed with Mofém radiator valves. Paralell with the increasing demand for energy saving we have developed those products, which mean an efficient and fast modernisation of block of flats heating.

- In case of one-pipe bypass systems we offer a revolutionary new, cost efficient solution. As if the condition of valve body allows, the radiator valve can be converted to thermostatic with the help of our special headpart, without removing of valve body!
- If the change of the valve body is necessary, then the Mofém Ideál 2008 thermostatic radiator valve means the solution. As the built in size of this valve is the same as it of Mofém Ideál radiator valves used widespread in the 70's and 80's.
- For one-pipe through-flow systems we offer the unique Mofém bypass set, which makes enable a cost efficient heating modernization without welding and thread cutting.

DR CSOKNYAI ISTVÁN - EGYETEMI DOCENS

DR ISTVÁN CSOKNYAI – ASSOCIATE PROFESSOR



Dr. Csoknyai István

Dr. Csoknyai István napjaink elismert épületgépészeti szakmérnöke a Budapesti Műszaki Egyetem Épületgépészeti Tan székén végzett 35 éves kutató-fejlesztő munkája során először 1976-ban került kapcsolatba a MOFÉM-mel. A néhai Csőszer megbízásából az egycsöves fűtések szabályozhatóvá tételét igyekeztünk megvalósítani. Kezdetben ez meglehetősen reménytelennek tűnt: a piacon kapható fűtőtestszelepek méréses vizsgálata alapján ez nem sikerült.

Ekkor úgy döntöttünk, hogy egy új szelepet és átkötő szakaszt kell kifejleszteni. Ennek eredményeként négy éves folyamatos kutatás-fejlesztéssel megvalósítottuk az un. „TR” fűtést. Ennek legfontosabb része volt a szelep. Az NÁ 15-20-25 méretű különleges szelepek a Mofém Ideál nevet kapták, természetesen a MOFÉM gyártmányáról van szó. A szelep kiváló minőségét bizonyította az, hogy ezt néhány évig kötelező volt alkalmazni iparosított technológiával épített lakóházaknál.

Napjainkban a panelházak fűtésének korszerűsítése különös jelentőségű: a korábbi rendszerek a helyi automatikus szabályozásra alkalmatlanok. A hegesztett átkötőszakaszok alkalmazása helyett esztétikus és megbízható minőségű termékre van szükség. A korábbi kutató-fejlesztő munka folytatódik. A MOFÉM megbízásából, ill. együttműködésével a Szegedi Tudományegyetem műszaki tanszékén kidolgozták az új termosztatikus szelepes csomópontot, mely a meglévő, magyar egycsöves fűtések korszerűsítésére kiválóan alkalmas.

Dr. István Csoknyai, the acknowledged expert engineer of sanitary engineering of these days completed his studies on the Department of Sanitary Engineering of the Technical University of Budapest. During his research-development work of 35 years for the first time he got into touch with MOFÉM in 1976. On behalf of the late Csőszer we tried to realize the making of the one-pipe heating systems controllable. In the beginning this seemed rather endless: on the basis of the measuring examinations of the heating body valves available on the market we did not manage to do this.

Then we decided to develop a new valve and linking section. As a result of this with continuous research and development of four years we realized the so called “TR” heating. Its most important part was the valve. The special valves of NÁ 15-20-25 sizes got the Mofém Ideál name - of course this is a MOFÉM make. The excellent quality of the valve was proven by the fact that it was obligatory to employ this for some years in the dwelling-houses built with industrialized technology.

Nowadays, the modernization of the heating of panel houses is of special importance: the earlier systems are inappropriate to local automatic control. Instead of using welded linking sections aesthetical product of reliable quality is necessary. The earlier research and development work is continued. On behalf and with the cooperation of MOFÉM, the new thermostatic valve junction was worked out on the technical department of the University of Szeged, which is perfectly suitable for the modernization of the existing Hungarian one-pipe heating system.

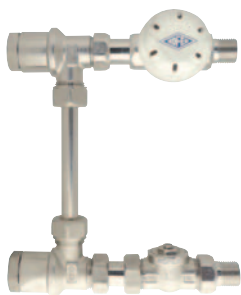

1/2" átkötőszett

- Gyors kötő idommal csatlakoztatható
- Folyadéktöltésű termosztát fej
- 600 mm nikkelezett átkötőcső
- Kisellenállású szelep
- Golyós visszatérő szelep
- Beömlési tényező (α): 0,152
- Alaki ellenállási tényező : 12

1/2" bypass set

- Fast connection to the pipe
- Liquid thermostatic head
- 600 mm bypass pipe
- Low resistance valve
- Ball lockshield
- Influx coefficient (α): 0,152
- Shape resistance coefficient: 12

CIKKSZÁM

111-0065-00



1/2" átkötőszett

- 1/2" belső menetes csatlakozás
- Folyadéktöltésű termosztát fej
- 600 mm nikkelezett átkötőcső
- Kisellenállású szelep
- Golyós visszatérő szelep
- Beömlési tényező (α): 0,152
- Alaki ellenállási tényező : 12

1/2" bypass set

- 1/2" inside thread connection
- Liquid thermostatic head
- 600 mm bypass pipe
- Low resistance valve
- Ball lockshield
- Influx coefficient (α): 0,152
- Shape resistance coefficient: 12

111-0065-10



3/4" átkötőszett

- Gyors kötő idommal csatlakoztatható
- Folyadéktöltésű termosztát fej
- 600 mm nikkelezett átkötőcső
- Kisellenállású szelep
- Golyós visszatérő szelep
- Beömlési tényező (α): 0,094
- Alaki ellenállási tényező : 26

3/4" bypass set

- Fast connection to the pipe
- Liquid thermostatic head
- 600 mm bypass pipe
- Low resistance valve
- Ball lockshield
- Influx coefficient (α): 0,094
- Shape resistance coefficient: 26

111-0072-00



3/4" átkötőszett

- 3/4" belső menetes csatlakozás
- Folyadéktöltésű termosztát fej
- 600 mm nikkelezett átkötőcső
- Kisellenállású szelep
- Golyós visszatérő szelep
- Beömlési tényező (α): 0,094
- Alaki ellenállási tényező : 26

3/4" bypass set

- 3/4" inside thread connection
- Liquid thermostatic head
- 600 mm bypass pipe
- Low resistance valve
- Ball lockshield
- Influx coefficient (α): 0,094
- Shape resistance coefficient: 26

111-0072-10



1" átkötőszett

- Gyors kötő idommal csatlakoztatható
- Folyadéktöltésű termosztát fej
- 600 mm nikkelezett átkötőcső
- Kisellenállású szelep
- Golyós visszatérő szelep
- Beömlési tényező (α): 0,08
- Alaki ellenállási tényező : 52

1" bypass set

- Fast connection to the pipe
- Liquid thermostatic head
- 600 mm bypass pipe
- Low resistance valve
- Ball lockshield
- Influx coefficient (α): 0,08
- Shape resistance coefficient: 52

111-0074-00



1" átkötőszett

- 1" belső menetes csatlakozás
- Folyadéktöltésű termosztát fej
- 600 mm nikkelezett átkötőcső
- Kisellenállású szelep
- Golyós visszatérő szelep
- Beömlési tényező (α): 0,08
- Alaki ellenállási tényező : 52

1" bypass set

- 1" inside thread connection
- Liquid thermostatic head
- 600 mm bypass pipe
- Low resistance valve
- Ball lockshield
- Influx coefficient (α): 0,08
- Shape resistance coefficient: 52

111-0074-10

❖ IDEÁL SZELEP FELÚJÍTÁS FELSORÉSZ CSERÉVEL / IDEAL RADIATOR VALE REFURBISHMENT WITH NEW INSERT



1/2" felsőrész

- 1/2" IDEÁL radiátorszelephez
- Max nyitás: 1.8mm
- M28x1,5

1/2" insert

- For 1/2" radiator valve
- Max. opening: 1,8 mm
- M28x1,5

CIKKSZÁM

442-0011-31



3/4" felsőrész

- 3/4" IDEÁL radiátorszelephez
- Max nyitás: 1.8mm
- M28x1,5

3/4" insert

- For 3/4" radiator valve
- Max. opening: 1.8mm
- M28x1,5

442-0011-32



❖ IDEÁL SZELEP FELÚJÍTÁS SZELP CSERÉVEL / IDEAL RADIATOR VALE REFURBISHMENT WITH NEW VALVE



FVR - I 15 egyenes radiátorszelep

- 1/2" IDEÁL szeleppel megegyező méretű
- Nem elő-beállítható felsőrészsel
- 1/2" belső menettel
- K2k: 0,8 m3/h
- Kvs: 2,0 m3/h

FVR-I15 straight radiator valve

- Size is same like 1/2" IDEAL radiator valve
- Non presetting function
- 1/2" inside thread connection
- K2k: 0,8 m3/h
- Kvs: 2,0 m3/h

111-0069-00



FVR - I 20 egyenes radiátorszelep

- 3/4" IDEÁL szeleppel megegyező méretű
- Nem elő-beállítható felsőrészsel
- 3/4" belső menettel
- K2k: 0,75 m3/h
- Kvs: 2,4 m3/h

FVR-I 20 straight radiator valve

- Size is same like 3/4" IDEAL radiator valve
- Non presetting function
- 3/4" inside thread connection
- K2k: 0,75 m3/h
- Kvs: 2,4 m3/h

111-0071-00



FVV - I 15 sarok radiátorszelep

- 1/2" IDEÁL szeleppel megegyező méretű
- Nem elő-beállítható felsőrészsel
- 1/2" belső menettel
- K2k: 0,8 m3/h
- Kvs: 2,0 m3/h

FVV-I 15 angle radiator valve

- Size is same like 1/2" IDEAL radiator valve
- Non presetting function
- 1/2" inside thread connection
- K2k: 0,8 m3/h
- Kvs: 2,0 m3/h

111-0077-00



FVV - I 20 sarok radiátorszelep

- 3/4" IDEÁL szeleppel megegyező méretű
- Nem elő-beállítható felsőrészsel
- 3/4" belső menettel
- K2k: 0,75 m3/h
- Kvs: 2,4 m3/h

FVV-I 20 angle radiator valve

- Size is same like 3/4" IDEAL radiator valve
- Non presetting function
- 3/4" inside thread connection
- K2k: 0,75 m3/h
- Kvs: 2,4 m3/h

111-0076-00



Az MMA egy jól ismert márka a fűtés- és hűtéstechnikában. Az STVM típusjelű kézi beszabályozó szelepeket állandó térfogatáramú elosztóhálózatok hidraulikai beszabályozására lehet alkalmazni. A megfelelően kiválasztott és beszabályozott szelepekkel lehet biztosítani, hogy a méretezési térfogat-áram minden berendezéshez eljusson. Ezek a szelepek - a beszabályozáson túl - lehetővé teszik a térfogatáramok diagnosztikai célú mérését is.

MMA is a byword in the heating, cooling sector. STVM balancing valve can use for balancing of permanent volume flow systems. Heating and cooling systems must be in balance as a whole. With badly balanced systems, some rooms are too hot and others are too cold. MMA Balance and MMA's other products let you get a grip on the entire system.



Beszabályozó szelep

Műszaki adatok:

- A ház anyaga: cinkkiválasztott réz,
- EPDM tömítéssel,
- Skálázott forgatókarral,
- Mérőcsonkokkal,
- Üritő szeleppel.
- Maximális üzemi nyomás : 2 MPa = 20 bar
- Maximális üzemi hőmérséklet : +120 °C
- Minimális üzemi hőmérséklet : -20 °C

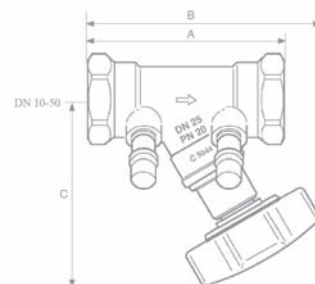

Balancing valve

Technical datas:

- Body and parts in contact with liquid: Dezincification-resistant brass
- Gaskets: EPDM
- Wheel with scale
- Test ports
- Drain valve
- Max. working pressure : 2.0 MPa = 20 bar
- Max. working temperature : +120 °C
- Min. working temperature : -20 °C

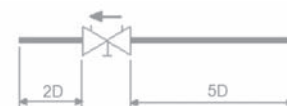

Beépítés / Installation

STVM. Belső menet, leeresztő szeleppel						
Típusjel / Type	Csatl. méret / Size	A	B	C	Tömeg (kg) / Weight (kg)	k_v [m ³ /h]
STVM 10	Rp 3/8	80	108	95	0,51	2,80
STVM 15	Rp 1/2	86	111	95	0,59	3,55
STVM 20	Rp 3/4	90	114	95	0,64	5,10
STVM 25	Rp 1	102	120	96	0,83	8,80
STVM 32	Rp 1 1/4	120	127	96	1,26	13,10
STVM 40	Rp 1 1/2	132	139	108	1,56	19,10
STVM 50	Rp 2	154	148	111	2,36	31,50

Cikkszám / Ref.	Típus jel / Type	MMA azonosító / MMA Ref.	Tulajdonság / Properties
511-0030-10	STVM 10	3261802	Rp 3/8 - Rp 3/8 belső menettel, mérő csomkokkal, ürítővel
511-0030-15	STVM 15	3261902	Rp 1/2 - Rp 1/2 belső menettel, mérő csomkokkal, ürítővel
511-0030-20	STVM 20	3262002	Rp 3/4 - Rp 3/4 belső menettel, mérő csomkokkal, ürítővel
511-0030-25	STVM 25	3262102	Rp 1 - Rp 1 belső menettel, mérő csomkokkal, ürítővel
511-0030-32	STVM 32	3262202	Rp 5/4 - Rp 5/4 belső menettel, mérő csomkokkal, ürítővel
511-0030-40	STVM 40	3262302	Rp 6/4 - Rp 6/4 belső menettel, mérő csomkokkal, ürítővel
511-0030-50	STVM 50	3262402	Rp 2 - Rp 2 belső menettel, mérő csomkokkal, ürítővel

❖ DIAGRAM A BEÁLLÍTÁSI ÉRTÉK MEGHATÁROZÁSÁHOZ / DIAGRAM FOR VALVE ADJUSTING

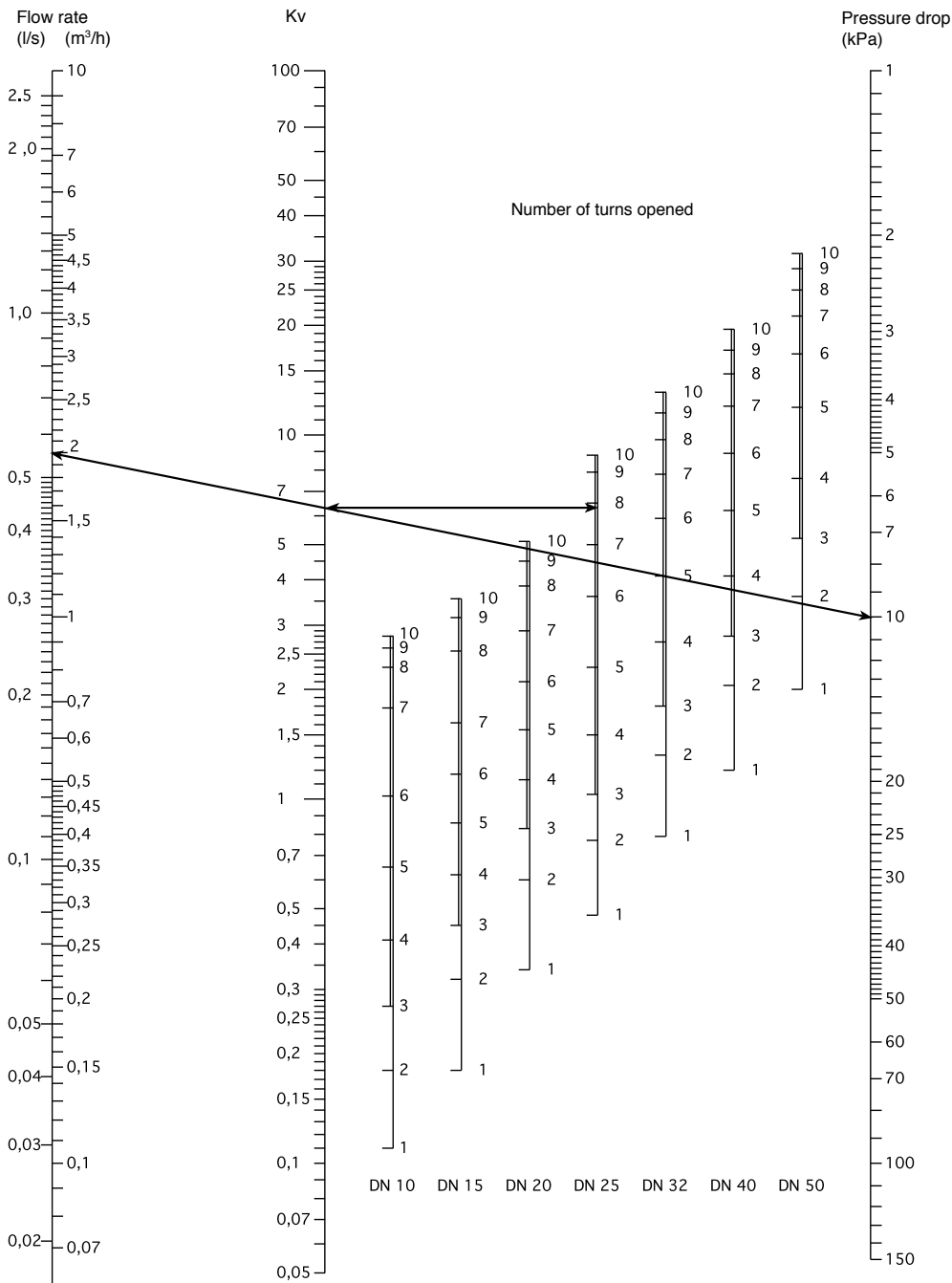

Példa:

- Térfogatáram: $V = 0,55 \text{ l/s} = 1,98 \text{ m}^3/\text{h}$
- Nyomásesés: $\Delta p = 10 \text{ kPa} = 0,1 \text{ bar}$
- Szelepméret: DN 25
- $K_v = 6,26 \text{ m}^3/\text{h}$

Beállítási érték: **7,9**

Example:

- A flow rate of $0.55 \text{ l/s} = 1.98 \text{ m}^3/\text{h}$
- A pressure drop of $10 \text{ kPa} = 0.1 \text{ bar}$
- Gives a K_v value of $6.26 \text{ m}^3/\text{h}$

This requires a DN 25 valve to be opened **7.9** turns.

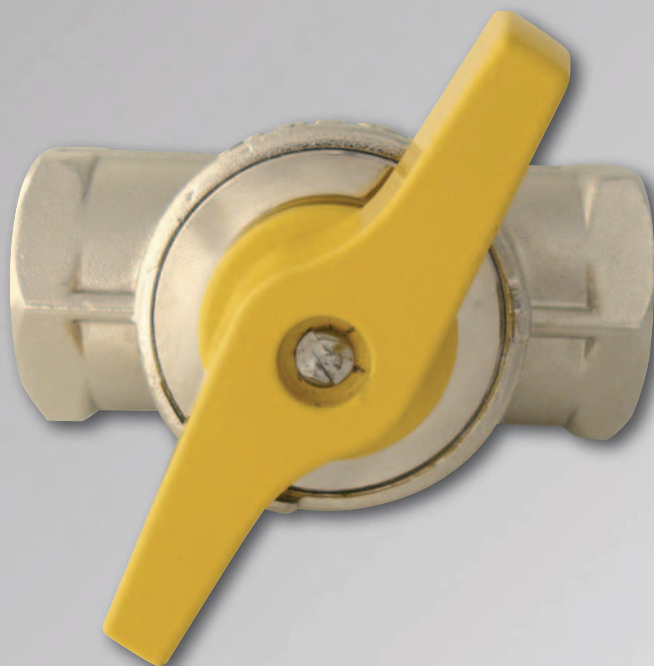

A Magyar Termék Nagydíj díjazottja

- ❖ Gázlopás ellen védett konstrukció
- ❖ Egy darabból sajtolt ház, mely szilárdságilag egy egységet képez
- ❖ Feszültséghorrózió elleni védelem
- ❖ Hossztengellyel párhuzamosan futó merevítő bordák, így a termék csőfogóval is biztonságosan szerelhető
- ❖ Esztétikus nikkelezett kivitelezés
- ❖ 5 év garancia
- ❖ Construction which protects from gas stealing
- ❖ Housing pressed from one piece which forms one stable unit
- ❖ Protection from stress corrosion
- ❖ Bracing bars along the longitudinal axis therefore the product can safely be installed with gas pliers
- ❖ Aesthetic nickel-plated design
- ❖ 5-year guarantee



FLEXUM gömbcsap család		
	Épületgépészeti elzáró	Gázipari elzáró
Megengedett üzemi nyomás (bar)	16	16
Legnagyobb megengedett nyomás (bar)	20	20
Megengedett vizsgálati nyomás (bar)	25	25
Üzemi hőmérséklet:		
Min. (°C)	0 °C (tárolási -20 °C)	-20 °C
Max. (°C)	110 °C	60 °C
Alkalmazható közeg:		
Ivóvíz	x	x
Ipari víz	x	x
Növényi és állati olajok és zsírok	x	x
Fűtőolaj, gázolaj	x	x
Hidraulika olajok	x	x
Hígított savak és lúgok	x	x
Sóoldatok	x	x
Levegő	x	x
Élelmiszer ipari anyagok (üdítő ital, sör, bor stb.)	x	x
Gázok (PB, etán, bután, metán, földgáz stb.)	-	x

FLEXUM TÍPUSÚ GÖMBCSAPOK

FLEXUM BALL VALVES



Gáz gömbcsap
• BB menettel

Gas ball valve
• With female x female connection

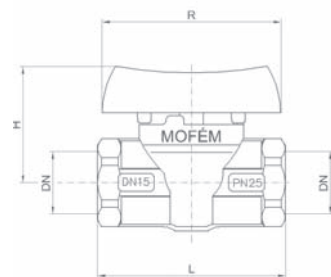

Névleges méret Nominal size	Jellemző méretek mm-ben Measures in mm				BB
DIN	L	H	R	Lt.	Kód/Ref.
1/2"	63	43	60	27	113-0065-10
3/4"	74	49	75	32	113-0067-10
1"	88	58	90	39	113-0069-10



Gáz gömbcsap
• KB csatlakozással
• toldattal

Gas ball valve
• With male x female connection
• With extension

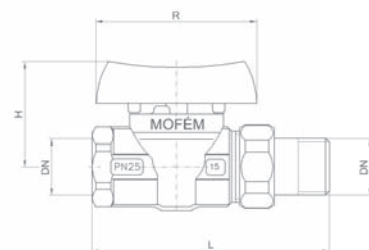

Névleges méret Nominal size	Jellemző méretek mm-ben Measures in mm				BB
DIN	L	H	R	Lt.	Kód/Ref.
1/2"	90	45	60	27	113-0066-10
3/4"	106	47	75	32	113-0068-10
1"	124	55	90	39	113-0070-10



Gáz gömbcsap
• KB csatlakozással
• toldat nélkül

Gas ball valve
• With male x female connection
• Without extension

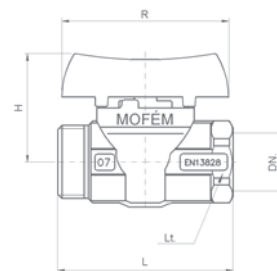

Névleges méret Nominal size	Jellemző méretek mm-ben Measures in mm				BB
DIN	L	H	R	Lt.	Kód/Ref.
1/2"	63	43	60	27	113-0066-20
3/4"	74	49	75	32	113-0068-20
1"	88	58	90	39	113-0070-20

• Csökkentett belső átmérővel • With reduced internal diameter

Névleges méret Nominal size	Jellemző méretek mm-ben Measures in mm				BB
DIN	L	H	R	Lt.	Kód/Ref.
1/2"	55	36	60	25	113-0072-20



Gáz gömbcsap
• Fix KB menettel

Gas ball valve
• With female x male connection

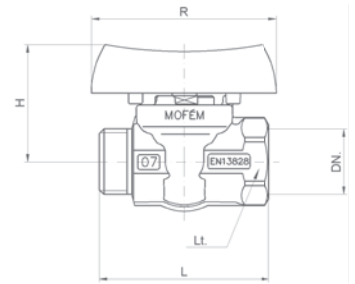

Névleges méret Nominal size	Jellemző méretek mm-ben Measures in mm				BB
DIN	L	H	R	Lt.	Kód/Ref.
1/2"	58	36	60	25	113-0074-10

Gömbcsap hőhatásra záró biztonsági szeleppel / Ball valve with thermal safety device

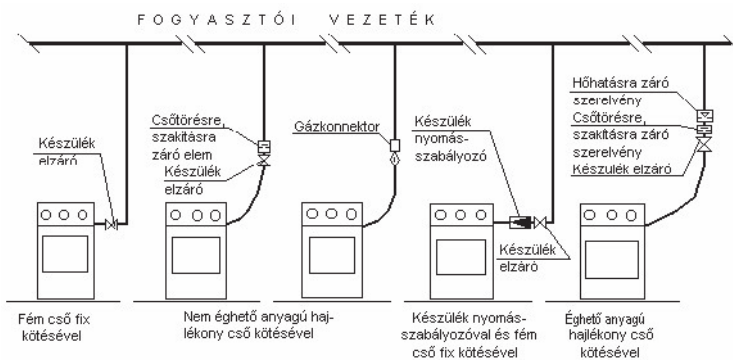

Éghető anyagú hajlékony vezeték alkalmazása esetén, hőhatásra záró szerelvényt és csőtörésre záró szerelvényt kell a gázfogyasztó készülék előzáró elé beépíteni" (Gázipari Műszaki Biztonsági Előírás (GMBSZ) 3.1.4 pont)
A biztonsági szelep tűz esetén automatikusan lezárja a gázvezetékét, megakadályozza a gáz kiáramlását. Alkalmazható földgázra, városi gázra és gázfázisú PB gázra.

If flexible wires (made of inflammable materials) are used, always install thermo-closing fittings and fittings that close when there is burst in the pipe before the curb cock of the gas consuming device (section 3.1.4 of the Technical Safety Directive of the Gas Industry [GMBSZ]).
In case of fire the safety valve automatically closes the gas pipe and prevents the gas from flowing out. It can be used for natural gas, city gas, and gas-phased PB gas.



Gömbcsap hőhatásra záró szeleppel
• Gömbcsap fix KB menettel

• Hőhatásra záró szelep: külső belső metetes

• Csomagolási egység: 10 db/ doboz

Ball valve with thermal safety device
• Ball valve with female x male connection
• Thermal safety device

• Packing unit: 10 pcs/box

113-0074-35

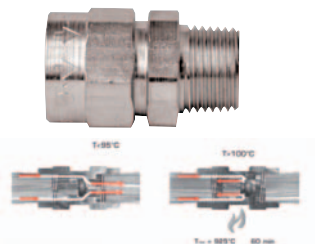
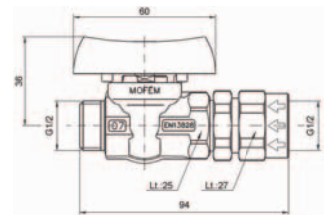

Hőhatásra záró szelep
• Kioldási hőmérséklet: 95 – 100 °C

• Lezárási idő max.: 60 sec.
• Maximális nyomás: 0.5 MPa (5 bar) MOP 5
• Termikus terhelhetőség: 925 °C (60 min.-ig)
• Környezeti hőmérséklet max.: 80 °C
• Anyag: rozsdamentes acél
• Csomagolási egység: 10 db/ doboz

Thermal safety device
• Thermally controlled actuation 95 - 100 °C
• Shut off time: 60 sec.
• Max. pressure 0.5 MPa (5 bar) MOP 5
• Temperature load 925 °C (60 min.-ig)
• Environmental temperature: max.: 80 °C
• Material: stainless steel
• Packing unit: 10 pcs/box

230-0079-07

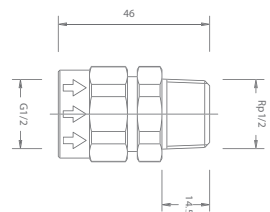

Sarok gázfőcsap
• Névleges méret: DIN 1"

Angle gas master cock
• Nominal size: DIN 1"

114-0006-00

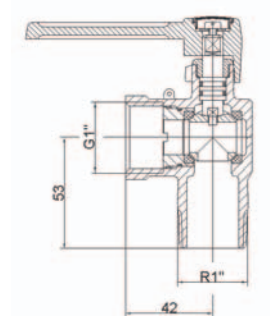

FLEXUM TÍPUSÚ GÖMBCSAPOK

FLEXUM BALL VALVES



Gömbcsap
• BB menettel

Ball valve
• With female x female connection

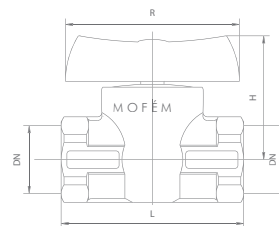

Névleges méret Nominal size	Jellemző méretek mm-ben Measures in mm				BB
DIN	L	H	R	Lt.	Kód/Ref.
1/2"	63	43	60	27	113-0065-00
3/4"	74	49	75	32	113-0067-00
1"	88	58	90	39	113-0069-00



Gömbcsap
• KB csatlakozással
• toldattal

Ball valve
• With male x female extension

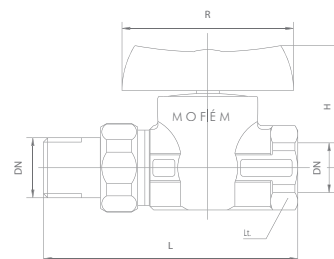

Névleges méret Nominal size	Jellemző méretek mm-ben Measures in mm				BB
DIN	L	H	R	Lt.	Kód/Ref.
1/2"	90	45	60	27	113-0066-00
3/4"	106	47	75	32	113-0068-00
1"	124	55	90	39	113-0070-00

ÁHA épületgépészeti elzárók

Épületgépészeti felhasználás	
Megengedett üzemi nyomás (bar)	16
Legnagyobb megengedett nyomás (bar)	20
Megengedett vizsgálati nyomás (bar)	25
Üzemi hőmérséklet:	
Min. (°C)	0 °C (tárolási -20 °C)
Max. (°C)	90 °C
Alkalmazható közeg:	
Ivóvíz	x
Ipari víz	x
Növényi és állati olajok és zsírok	x
Fűtőolaj, gázolaj	x
Hidraulika olajok	x
Hígított savak és lúgok	x
Sóoldatok	x
Levegő	x
Élelmiszer ipari anyagok (üdítő ital, sör, bor stb.)	x



Kazántöltő gömbcsap

Boiler filling ball valve

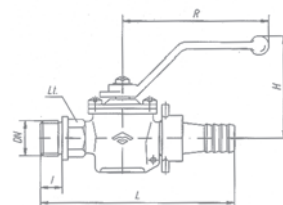

Névleges méret Nominal size		Jellemző méretek mm-ben Measures in mm					Kazántöltő
DIN		L	H	R	I	Lt.	Kód/Ref.
mm	inch						
	1/2"	107	52	90	12	19	113-0010-00
	3/4"	142	78	110	15	17	113-0023-00

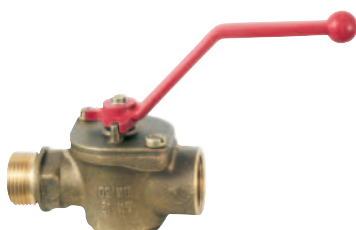

Megfúró gömbcsap

Boring ball valve

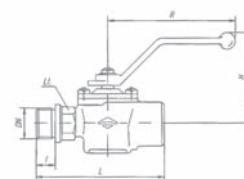

Névleges méret Nominal size		Jellemző méretek mm-ben Measures in mm					Megfúró gömbcsap
DIN		L	H	R	I	Lt.	Kód/Ref.
mm	inch						
15	3/4"	107	52	90	12	19	113-0022-00



Vízfőcsap

Water master cock

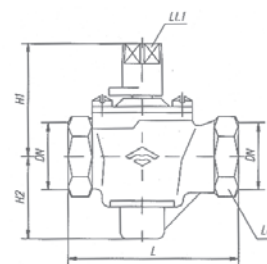

Névleges méret Nominal size		Jellemző méretek mm-ben Measures in mm					Vízfőcsap
DIN		Lt1	L	H1	H2	Lt	Kód/Ref.
mm	inch						
20	3/4"	14	86,5	56	45	32	113-0019-00



Üritő gömbcsap

Draining ball valve

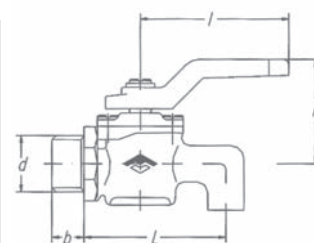

Névleges méret Nominal size		Jellemző méretek mm-ben Measures in mm					Üritő gömbcsap
DIN		L	l	h	b	d	Kód/Ref.
mm	inch						
	1/4"	54	55,5	40	8	1/4"	113-0045-00
	3/8"	54	55,5	40	8	3/8"	113-0046-00
	1/2"	54	55,5	40	12	1/2"	113-0047-00



Tömlővéges
gáz gömbcsap
• Laboratóriumi használatra

Gas ball valve
with tube connection
• Laboratory use

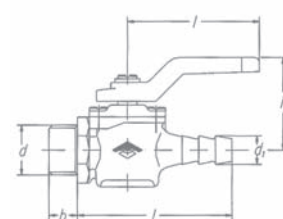

Névleges méret Nominal size	Jellemző méretek mm-ben Measures in mm					KB	
	L	l	h	b	d	d1	Kód/Ref.
1/4"	65	55,5	40	8	1/4"	12	113-0048-20
3/8"	65	55,5	40	8	3/8"	12	113-0049-20
1/2"	65	55,5	40	12	1/2"	12	113-0050-20



AHA épületgépészeti és gázipari elzárók

	Épületgépészeti felhasználás	Gázipari felhasználás
Megengedett üzemi nyomás (bar)	16	10
Legnagyobb megengedett nyomás (bar)	20	12
Megengedett vizsgálati nyomás (bar)	25	15
Üzemi hőmérséklet:		
Min. (°C)	0 °C (tárolási -20 °C)	javasolt -5°C (engedély -20°C)
Max. (°C)	90 °C	60 °C
Alkalmazható közeg:		
Ivóvíz	x	x
Ipari víz	x	x
Növényi és állati olajok és zsírok	x	x
Fűtőolaj, gázolaj	x	x
Hidraulika olajok	x	x
Hígított savak és lúgok	x	x
Sóoldatok	x	x
Levegő	x	x
Élelmiszer ipari anyagok (üdítő ital, sör, bor stb.)	x	x
Gázok (PB, etán, bután, metán, földgáz stb.)	-	x



- 1/4", 3/8", 1/2", 3/4"



- 1", 5/4"



- 6/4", 2"

Gömbsap

BB menettel

- Méret: 1/4"
- Méret: 3/8"
- Méret: 1/2"
- Méret: 3/4"
- Méret: 1"

Gömbsap

BB menettel

- Méret: 5/4"
- Vízátbocsátás: 330 l/min
- Méret: 6/4"
- Vízátbocsátás: 590 l/min
- Méret: 2"
- Vízátbocsátás: 890 l/min

Ball valve with

female x female thread

- Dimension: 1/4"
- Dimension: 3/8"
- Dimension: 1/2"
- Dimension: 3/4"
- Dimension: 1"

Ball valve with

female x female thread

- Dimension:
- Flow rate: 330 l/min
- Dimension: 6/4"
- Flow rate: 590 l/min
- Dimension: 2"
- Flow rate: 890 l/min

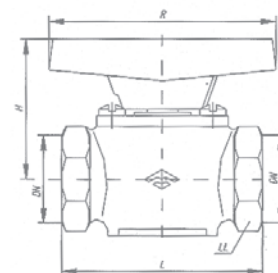

Névleges méret Nominal size		Jellemző méretek mm-ben Measures in mm				BB
DIN		L	H	R	Lt.	Kód/Ref.
mm	inch					
8	1/4"	50	41	65	19	113-0001-00
10	3/8"	50	41	65	22	113-0002-00
15	1/2"	60	43	65	27	113-0007-00
20	3/4"	75	55	85	34	113-0018-00
25	1"	90	64	105	41	113-0034-00
32	5/4"	107	69	105	50	113-0051-00
40	6/4"	125	96,5	105	55	113-0052-00
50	2"	159	113	105	70	113-0053-00

Gömbsap

KB csatlakozással

- toldattal
- lapos tömítéssel

Ball valve

- With female x female thread

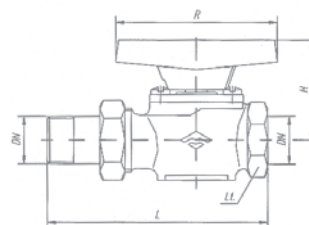

Névleges méret Nominal size		Jellemző méretek mm-ben Measures in mm				KB
DIN		L	H	R	Lt.	Kód/Ref.
mm	inch					
15	1/2"	69	43	65	27	113-0009-00
20	3/4"	80	55	85	34	113-0026-00
25	1"	105	64	105	41	113-0038-00

A gömbsap ház egy darabból készül. A zárást végző gömb az alacsony nyomásokon is biztonságos NBR tömítők között fordul el. A gömb és a forgatását végző szár egy egységet képez, a működésből adódó kopások nem befolyásolják a biztonságos zárást.

The ball tap's housing is fabricated from one piece. The closing ball turns around among NBR seals which are safe at low pressures, as well. The ball and the turning stem form one unit, any wear caused by its operation does not affect the safeness of closing.



Víznyomáscsökkentő

- Méret: 1/2"
Vízátbocsátás: 70 l/min
- Méret: 3/4"
Vízátbocsátás: 100 l/min

Pressure reducing valve

- Dimension: 1/2"
Flow rate: 70 l/min
- Dimension: 3/4"
Flow rate: 100 l/min

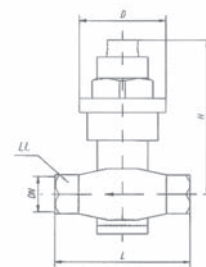

Névleges méret Nominal size		Jellemző méretek mm-ben Measures in mm				Víznyomáscsökkentő Water pressure reduction valve
DIN		L	H	R	Lt.	Kód/Ref.
mm	inch					
	1/2"	90	46	80	27	116-0001-00
	3/4"	103	46	84	32	116-0002-00



Vízátresztő szelep

- Méret: 1/2"
- Méret: 3/4"
- Méret: 1"

Vízátresztő szelep

- Dimension: 1/2"
- Dimension: 3/4"
- Dimension: 1"

111-0005-00
111-0006-01
111-0007-01

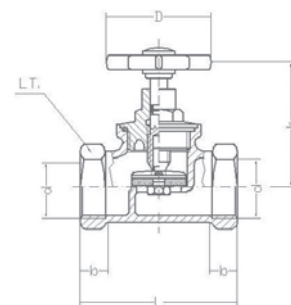

Kerti locsoló szelep

- Méret: 1/2"
- Méret: 3/4"
- Méret: 1"

Kerti locsoló szelep

- Dimension: 1/2"
- Dimension: 3/4"
- Dimension: 1"

111-0001-00
111-0002-00
111-0003-00

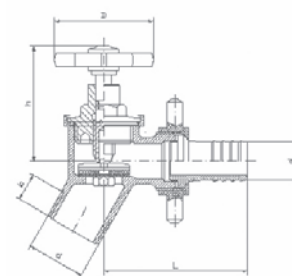

Fedél / Deck	1/2" Flexum gömbcsaphoz / To Flexum ball valve	214-0033-07
	3/4" Flexum gömbcsaphoz / To Flexum ball valve	214-0034-07
	1" Flexum gömbcsaphoz / To Flexum ball valve	214-0035-07
	3/8" AHA gömbcsaphoz / To AHA ball valve	214-0013-07
	1/2" AHA gömbcsaphoz / To AHA ball valve	214-0001-07
	3/4" AHA gömbcsaphoz / To AHA ball valve	214-0002-07
	1" AHA gömbcsaphoz / To AHA ball valve	214-0003-07
	5/4" AHA gömbcsaphoz / To AHA ball valve	214-0008-07
	6/4" AHA gömbcsaphoz / To AHA ball valve	214-0014-07
2" AHA gömbcsaphoz / To AHA ball valve	214-0015-07	
Felsőrés / Headpart	3/4" vízáteresztő szelephez / To water by-pass valve	271-0018-07
	1/2" vízáteresztő szelephez / To water by-pass valve	271-0023-07
	1" vízáteresztő szelephez / To water by-pass valve	271-0029-07
Fogantyú / Handle	1/2" Flexum gömbcsaphoz / To Flexum ball valve	435-0010-15
	3/4" Flexum gömbcsaphoz / To Flexum ball valve	435-0010-20
	1" Flexum gömbcsaphoz / To Flexum ball valve	435-0010-25
	1/2" AHA gömbcsaphoz / To AHA ball valve	435-0010-00
	3/4" AHA gömbcsaphoz / To AHA ball valve	435-0013-00
	1" AHA gömbcsaphoz / To AHA ball valve	435-0014-00
Fordítókar / Turning arm	1/2"	435-6315-00
	3/4"	435-6320-00
	6/4"	435-6340-00
	2"	435-6350-00
Golyó / Ball	1/2" Flexum gömbcsaphoz / To Flexum ball valve	279-0138-07
	3/4" Flexum gömbcsaphoz / To Flexum ball valve	279-0139-07
	1" Flexum gömbcsaphoz / To Flexum ball valve	279-0140-07
	3/8" AHA gömbcsaphoz / To AHA ball valve	220-0010-07
	5/4" AHA gömbcsaphoz / To AHA ball valve	220-0013-07
	6/4" AHA gömbcsaphoz / To AHA ball valve	220-0014-07
	2" AHA gömbcsaphoz / To AHA ball valve	220-0015-07
	Vizfőcsaphoz	220-0008-07
Toldal / Extension	1/2" KB gömbcsaphoz	279-0146-07
	3/4" KB gömbcsaphoz	279-0147-07
	1" KB gömbcsaphoz	279-0148-07
Tömítőelem / Sealing element	3/8" AHA gömbcsaphoz	433-0303-00
	1/2" AHA gömbcsaphoz	433-0303-03
	3/4" AHA gömbcsaphoz	433-0303-04
	1" AHA gömbcsaphoz	433-0303-06
	5/4" AHA gömbcsaphoz	433-0303-08
	6/4" AHA gömbcsaphoz	433-0303-09
	2" AHA gömbcsaphoz	433-0303-10
„0" gyűrű / O-ring	7,3*2,4	433-0205-01
	25,1*1,6	433-0222-00
	29,1 x 1,6	433-0226-01
	49,5 x 3	433-0228-01



Mofém, Teka csaptelep bemutatófal

- ❖ Méret: 520 x 2260 mm
- ❖ Szállítási méret: 1075 x 485 mm
- ❖ Kódszám:
509-0003-42 (Mofém logóval, piros lappal)
509-0003-40 (Teka logóval, narancs/zöld lappal)

Mofém, Teka displays

- ❖ Size: 520 x 2260 mm
- ❖ Delivery size: 1075 x 485 mm
- ❖ Ref.:
509-0003-42 (With Mofém logo, red)
509-0003-40 (With Teka logo, orange/green)



Teka zuhanyprogram bemutatófal

- ❖ Méret: 660 x 2200 mm
- ❖ Kódszám: 509 - 0003-22

Teka display for shower collection

- ❖ Size: 660 x 2200 mm
- ❖ Ref.: 509 - 0003-22



Teka zuhanyrendszer bemutatófal

- ❖ Méret: 370 x 2000 mm
- ❖ Kódszám: TE - 10753

Teka display for shower systems

- ❖ Size: 370 x 2000 mm
- ❖ Ref.: TE - 10753



Teka asztali forgatható zuhanyprogram bemutatófal

- ❖ Méret: 340 x 730 x 400 mm
- ❖ Kódszám: 509-0003-37

Teka desk display for shower program

- ❖ Size: 340 x 730 x 400 mm
- ❖ Ref.: 509-0003-37



Mofém asztali forgatható alkatrészprogram bemutatófal

- ❖ Méret: 340 x 730 x 400 mm
- ❖ Kódszám: 509-0003-39

Mofém desk display for spare part program

- ❖ Size: 340 x 730 x 400 mm
- ❖ Ref.: 509-0003-39



Mofém asztali radiátorszelep bemutatófal

- ❖ Méret: 220 x 300 mm
- ❖ Kódszám: 509-0003-38

Mofém desk display for radiator valves

- ❖ Size: 220 x 300 mm
- ❖ Ref.: 509-0003-38





TEKA CSAPTELEPEK ÉS ZUHANYOK
TEKA TAPS AND SHOWERS



Mosonmagyaróvári Fémszerelvény ZRt. (MOFÉM ZRt.)

H-9201 Mosonmagyaróvár, Terv u. 92. Pf.:60

Kékszám: 06 40 / 574-574

Telefon: 06 96 / 574-500 • Fax: 06 96 / 574-501

E-mail: info@mofem.hu

Internet: www.mofem.hu

www.tekasanitarysystems.com